

QUIGG

Niszczarka dokumentów

PBS 14-17



3 lata
**GWARANCJA
PRODUCENTA**

INFOLINIA SERWISOWA
☎ 00 800 - 79 333 900
(bezpłatny)
💻 www.monolith-support.com
ART.-NR.: 7605 13.01.2018

INSTRUKCJA OBSŁUGI



28076056
13.01.2018
Nr: 7605



1. Przegląd	3
2. Części urządzenia / zakres dostawy	4
3. Informacje ogólne	5
Przeczytać i zachować instrukcję obsługi.....	5
Objaśnienie symboli.....	5
4. Bezpieczeństwo	7
Zastosowanie zgodne z przeznaczeniem.....	7
Wskazówki bezpieczeństwa	7
5. Kontrola niszczarki dokumentów i zakresu dostawy	12
6. Montaż.....	12
7. Utylizacja.....	14
8. Stosowanie niszczarki dokumentów	14
Papier.....	16
Płyty CD.....	16
Karty kredytowe	16
9. Opróżnianie kosza.....	17
10. Zacięcie papieru, płyt CD lub kart kredytowych	17
11. W przypadku braku stosowania urządzenia	18
12. Czyszczenie i konserwacja.....	18
13. Przechowywanie	19
14. Usuwanie problemów	20
15. Dane techniczne	21
16. Deklaracja zgodności	22
17. Utylizacja.....	22
Utylizacja opakowania	22
Utylizacja zużytych urządzeń.....	22
18. Karta gwarancyjna	23
19. Warunki gwarancyjne.....	24

1. Przegląd

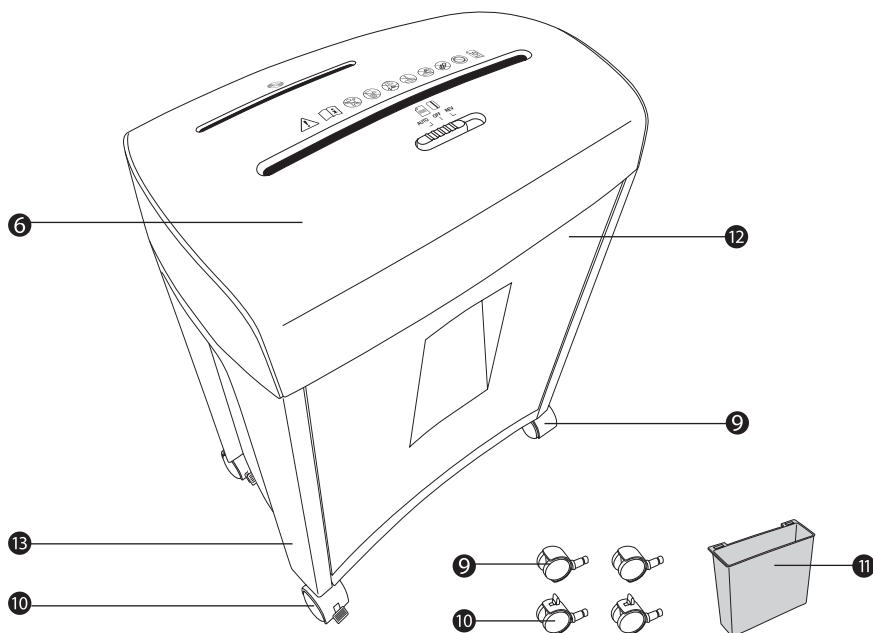
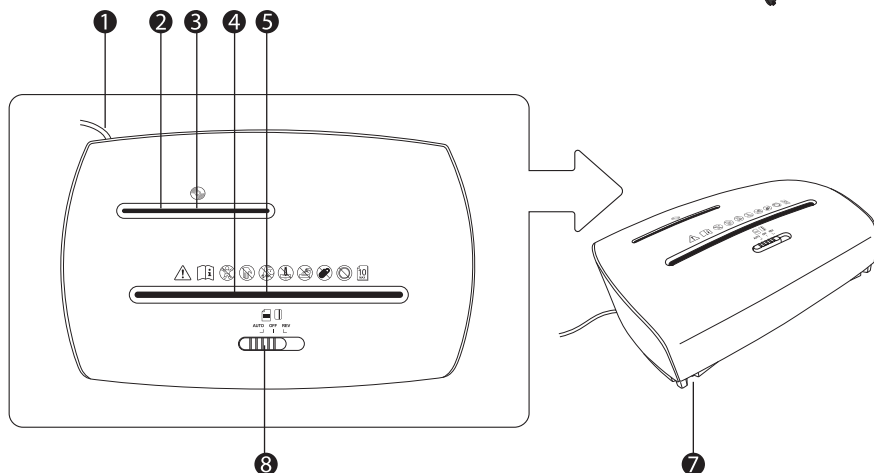

2. Części urządzenia / zakres dostawy



- ❶ Kabel sieciowy
- ❷ Otwór na płyty CD
- ❸ Czujnik rozpoznawania CD (wbudowany)
- ❹ Otwór na papier/karty kredytowe
- ❺ Czujnik rozpoznawania papieru / kart kredytowych (wbudowany)
- ❻ Głowica tnąca
- ❼ Wyłącznik krańcowy bezpieczeństwa (wbudowany)
- ❽ Wyłącznik krańcowy bezpieczeństwa (**AUTO / OFF / REV**)
- ❾ Kółka, 2x
- ❿ Kółka z dźwigną blokującą, 2x
- ⓫ Pojemnik na płyty CD
- ⓬ Pojemnik na papier/karty kredytowe
- ⓭ Jednostka podstawowa



Przeczytać i zachować instrukcję obsługi

Ta instrukcja obsługi należy do niniejszej niszczarki dokumentów i zawiera ważne informacje dotyczące oddania do eksploatacji oraz stosowania. Przed rozpoczęciem stosowania niszczarki dokumentów należy uważnie przeczytać instrukcję obsługi. Dotyczy to szczególnie wskazówek bezpieczeństwa. W przeciwnym razie może dojść do obrażeń użytkownika lub uszkodzenia niszczarki dokumentów.

Należy zachować niniejszą instrukcję obsługi do przyszłego zastosowania. W przypadku przekazania niszczarki dokumentów osobom trzecim należy koniecznie wręczyć także niniejszą instrukcję obsługi.

Objaśnienie symboli

Następujące symbole i hasła zostały zastosowane w niniejszej instrukcji obsługi, na niszczarce dokumentów lub na opakowaniu.



Niniejszy symbol/hasło ostrzegawcze określa zagrożenie o średnim stopniu ryzyka, które, jeśli nie zostanie uniknięte, może spowodować śmierć lub ciężkie obrażenia.



Niniejszy symbol/hasło ostrzegawcze określa zagrożenie o niskim stopniu ryzyka, które, jeśli nie zostanie uniknięte, może spowodować niewielkie lub umiarkowane obrażenia.

WSKAZÓWKA!

To hasło ostrzega przed potencjalnym uszkodzeniem mienia.



Ten symbol podaje przydatne dodatkowe informacje dotyczące zastosowania.



Deklaracja zgodności (patrz rozdział „Deklaracja zgodności”): Produkty oznaczone tym symbolem spełniają wszystkie obowiązujące przepisy wspólnotowe Europejskiego Obszaru Gospodarczego.



Ważne informacje dotyczące bezpieczeństwa.



Przed pierwszym zastosowaniem niszczarki dokumentów należy uważnie przeczytać instrukcję obsługi i zachować ją do późniejszego użytku.



Trzymać dzieci z dala od niszczarki dokumentów.



Nigdy nie wkładać palców w otwory urządzenia.



Długie włosy, szerokie ubrania, biżuteria itp. powinny zawsze znajdować się z dala od otworów.



Nie rozpylać oleju lub innych smarów w otworach. Nie stosować aerozoli/rozpylaczy w pobliżu urządzenia!



Nie wsadzać spinaczy biurowych lub zszywek do otworów!



Nigdy nie wsadzać do otworu jednocześnie więcej niż 10 arkuszy papieru.



Otwór na płyty CD / DVD / Blu-ray. Do otworu wprowadzać zawsze tylko jedną płytę CD / DVD / Blu-ray w danym cyklu cięcia.



Otwór na papier.



Otwór na karty kredytowe. Do otworu na papier/karty kredytowe należy zawsze wprowadzać tylko jedną kartkę kredytową w danym cyklu cięcia.



Ten symbol wskazuje, że konstrukcja produktu odpowiada stopniowi ochrony II (podwójna izolacja). Połączenie bezpieczeństwa do uziemienia elektrycznego (masa) nie jest konieczne.



Niszczarkę dokumentów należy stosować wyłącznie w pomieszczeniach.



Symbol sprawdzonego bezpieczeństwa (znak GS) potwierdza, że produkt spełnia wymagania niemieckiej ustawy o bezpieczeństwie produktów (ProdSG). Znak GS wskazuje, że zdrowie i bezpieczeństwo użytkownika nie jest zagrożone podczas prawidłowego stosowania i w przypadku przewidzianego niewłaściwego zastosowania urządzenia. Jest to dobrowolny znak bezpieczeństwa, który został wystawiony przez TÜV Rheinland.

4. Bezpieczeństwo

Zastosowanie zgodne z przeznaczeniem

Niszczarka dokumentów jest zaprojektowana wyłącznie do rozdrabniania papieru, płyt CD i kart kredytowych. Jest przeznaczona wyłącznie do użytku prywatnego i nie nadaje się do zastosowań komercyjnych.

Należy stosować niszczarkę dokumentów wyłącznie w sposób opisany w niniejszej instrukcji obsługi. Każde inne zastosowanie jest zastosowaniem niezgodnym z przeznaczeniem i może doprowadzić do uszkodzeń mienia.

Producent lub sprzedawca nie ponoszą odpowiedzialności za szkody spowodowane nieprawidłowym zastosowaniem lub zastosowaniem niezgodnym z przeznaczeniem.

Wskazówki bezpieczeństwa



Niebezpieczeństwo porażenia prądem!

Nieprawidłowa instalacja elektryczna, za wysokie napięcie sieciowe lub nieprawidłowa obsługa mogą spowodować porażenie prądem.

- Podłączać niszczarkę dokumentów wyłącznie do zasilania prądem zmiennym o wartości AC 220–240 V. Sprawdzić, czy napięcie jest zgodne z wartościami podanymi na urządzeniu.
- Podłączać niszczarkę dokumentów wyłącznie do łatwo dostępnego gniazdka, aby w razie sytuacji awaryjnej można było szybko wyjąć wtyczkę.



- Nie obsługiwać niszczarki dokumentów, jeśli jest uszkodzona lub gdy kabel sieciowy lub wtyczka są wadliwe.
- Gdy kabel sieciowy niszczarki dokumentów jest uszkodzony, musi zostać wymieniony przez producenta, punkt serwisowy lub osobę o podobnych kwalifikacjach.
- Nie otwierać obudowy. Naprawy muszą zostać wykonane przez wykwalifikowanych ekspertów. W tym celu należy zwrócić się do autoryzowanego warsztatu. W przypadku samodzielnie wykonanych napraw, nieprawidłowego podłączenia lub nieprawidłowej obsługi wszelkie roszczenia z tytułu gwarancji i odpowiedzialności tracą ważność.
- Do napraw należy stosować wyłącznie części, które odpowiadają danym oryginalnych urządzeń. Niniejsze urządzenie zawiera części elektryczne i mechaniczne, które są ważne do ochrony przed źródłami zagrożeń.
- Niszczarki dokumentów nie należy obsługiwać razem z zewnętrznym zegarem lub oddzielnym pilotem obsługi zdalnej.
- Nie zanurzać niszczarki dokumentów ani kabla sieciowego w wodzie lub innych płynach.
- Nie dotykać kabla sieciowego wilgotnymi lub mokrymi dłońmi.
- Nie stosować niszczarki dokumentów, gdy stoi na wilgotnym podłożu lub gdy niszczarka dokumentów lub dłonie użytkownika są wilgotne.
- Nie wyjmować wtyczki z gniazdka, ciągnąc za kabel sieciowy. Należy bezpośrednio chwycić za wtyczkę.
- Nie przewozić, nie ciągnąć ani nie nosić niszczarki dokumentów za kabel sieciowy.
- Trzymać niszczarkę dokumentów i kabel sieciowy z dala od płomieni i gorących powierzchni.
- Umieścić kabel sieciowy w taki sposób, aby nie powodował niebezpieczeństwa potknięcia.
- Nie zginać kabla sieciowego i nie kłaść go na ostrych krawędziach.



- Nie zginać kabla sieciowego i nie owijać go wokół niszczarki dokumentów, ponieważ może to doprowadzić do pęknięcia kabla.
- Niszczarkę dokumentów należy stosować wyłącznie w pomieszczeniach. Nie stosować niszczarki dokumentów w wilgotnych pomieszczeniach lub w deszczu.
- Nigdy nie przechowywać niszczarki dokumentów w taki sposób, aby istniała możliwość wpadnięcia niszczarki do wanny lub zlewu.
- Nigdy nie dotykać urządzenia elektrycznego, które wpadło do wody. W takim przypadku należy bezzwłocznie wyciągnąć wtyczkę.
- Nie wsadzać żadnych obiektów do obudowy.
- Zawsze wyłączać niszczarkę dokumentów i wyciągać wtyczkę, gdy niszczarka nie jest stosowana, w trakcie czyszczenia lub gdy wystąpi usterka.

⚠ OSTRZEŻENIE!

Niszczarkę dokumentów i kabel sieciowy należy trzymać z dala od dzieci. Zagrożenie dla osób z ograniczoną sprawnością fizyczną, czuciową lub umysłową (np. dla częściowo niepełnosprawnych osób, starszych osób z ograniczoną sprawnością fizyczną i umysłową) lub dla osób nieposiadających odpowiedniego doświadczenia lub wiedzy.

- Jeśli osoby z ograniczoną sprawnością fizyczną, czuciową lub umysłową lub osoby nieposiadające odpowiedniego doświadczenia lub wiedzy są nadzorowane lub zostały poinstruowane w zakresie bezpiecznego stosowania niszczarki dokumentów i rozumieją zagrożenia związane ze stosowaniem urządzenia, wówczas mogą stosować niniejszą niszczarkę dokumentów.
- Zwrócić uwagę na to, aby dzieci nie bawiły się niszczarką dokumentów. Niniejsze urządzenie nie jest zabawką.
- Nie zezwalać dzieciom na stosowanie niszczarki dokumentów. Trzymać dzieci z dala od niszczarki dokumentów i kabla sieciowego.



- W trakcie obsługi nie pozostawiać niszczarki dokumentów bez nadzoru.
- Należy zapewnić, aby dzieci nie bawiły się opakowaniem z tworzywa sztucznego. Podczas zabawy mogą zaplątać się w opakowanie i udusić.

! OSTRZEŻENIE!

Niebezpieczeństwo obrażeń!

Nieprawidłowe stosowanie niszczarki dokumentów może prowadzić do obrażeń.

- Nigdy nie wkładać rąk do otworów.
- Trzymać długie włosy z dala od otworów.
- Trzymać krawaty, szale, luźne ubrania i długie naszyjniki lub bransoletki z dala od otworów.
- Otwory powinny znajdować się z dala od aerozoli.
- Podczas wprowadzania płyt CD do otworów trzymać płyty wyłącznie za zewnętrzne krawędzie. Zwrócić uwagę na to, aby palce nie znajdowały się w otworze płyty CD. Może doprowadzić to do obrażeń w przypadku wciągnięcia płyty CD.
- Ustawić niszczarkę dokumentów w pobliżu prawidłowo zainstalowanego gniazdka. Gniazdko musi być łatwo dostępne.
- Za pomocą odpowiedniego narzędzia (np. szczotki) usuwać regularnie rozdrobniony papier i resztki kart kredytowych oraz płyt CD z części dolnej mechanizmu tnącego.
- Zawsze wyłączać niszczarkę dokumentów i wyciągać wtyczkę przed opróżnieniem kosza.
- Po wysunięciu kosza ostre i spiczaste części mechanizmu tnącego będą odsłonięte. Należy zachować ostrożność.
- Umieścić kabel sieciowy w taki sposób, aby nie powodował niebezpieczeństwa potknięcia.



- Stosować niszczarkę dokumentów wyłącznie wtedy, gdy jest całkowicie i prawidłowo zamontowana. Nigdy nie demontować niszczarki dokumentów w celu czyszczenia lub magazynowania.

WSKAZÓWKA!

Niebezpieczeństwo uszkodzeń!

Nieprawidłowe stosowanie niszczarki dokumentów może prowadzić do uszkodzeń niszczarki dokumentów.

- Nie stosować niszczarki dokumentów dłużej niż przez 3 minuty bez przerwy. Najpierw poczekać, aż urządzenie ostygnie do temperatury pomieszczenia przed ponownym uruchomieniem.
- Nie wrzucać spinaczy biurowych lub zszywek do otworów.
- Gdy urządzenie jest włączone za pomocą odpowiednich czujników rozpoznawania, obracają się obydwie mechanizmy tnące. Sprawdzić, czy w bezpośrednim otoczeniu niestosowanych otworów nie znajdują się żadne objekty.
- Nie naciskać na rozdrobniony papier w koszu za pomocą rąk lub stóp. Kosz może zostać uszkodzony z powodu zastosowania nacisku.
- Nie wsadzać żadnych innych obiektów niż papier lub karty kredytowe do otworu na papier / karty kredytowe.
- Nie wprowadzać do otworu na płyty CD obiektów innych niż płyty CD.
- Zawsze wprowadzać tylko jedną płytę CD lub jedną kartę kredytową do otworu. W przeciwnym razie mechanizm tnący może zostać nieodwracalnie uszkodzony.
- Regularnie opróżniać kosz. Gdy kosz jest przepelniony, istnieje ryzyko, że rozdrobniony papier i resztki kart kredytowych oraz płyt CD zostaną wciągnięte od dołu do systemu rozdrabniania.



WSKAZÓWKA!

Niebezpieczeństwo uszkodzeń!

Jeśli opakowanie zostanie otworzone nieostrożnie za pomocą ostrego noża lub innego szpiczastego narzędzia, niszcarka dokumentów może zostać łatwo uszkodzona.

– Podczas otwierania zachować ostrożność.

1. Wyjąć niszcarkę dokumentów z opakowania.
2. Sprawdzić, czy zakres dostawy jest kompletny (strona 4).
3. Sprawdzić, czy niszcarka dokumentów lub poszczególne części nie są uszkodzone. Jeśli są uszkodzone, nie należy stosować niszcarki. Należy zwrócić się do producenta, którego adres serwisowy podany jest na karcie gwarancyjnej.

6. Montaż

OSTROŻNIE!

Niebezpieczeństwo obrażeń!

Nieprawidłowe stosowanie niszcarki dokumentów może prowadzić do obrażeń.

- Podczas montażu nie podłączać niszcarki dokumentów do gniazdka.
 - Głowica tnąca niszcarki dokumentów zawiera ostre krawędzie. Podczas montażu niszcarki dokumentów należy zachować dużą ostrożność.
1. Ustawić jednostkę podstawową do góry nogami tak, **13** aby strona dolna była skierowana w górę.
 2. Zamontować kółka **9** na prawej stronie i koła z dźwignią blokującą na lewej stronie **10** jednostki podstawowej. Wcisnąć kółka w dół w otwory w jednostce podstawowej, aż zaskoczą (patrz **rys. A**).
 3. Obrócić jednostkę podstawową po zamontowaniu kółek.
 4. Zamontować głowicę tnącą **6** na jednostce podstawowej. Wcisnąć głowicę tnącą w dół, aż zaskoczy (patrz **rys. B**).



Uwaga: Zwrócić uwagę na to, że do montażu głowicy tnącej może być potrzebne użycie większej siły!

5. Zamontować pojemnik na CD w pojemniku 11 na papier / karty kredytowe 12 (patrz **rys. C**).
6. Wsunąć pojemnik na papier / karty kredytowe w jednostkę podstawową (patrz **rys. D**). Należy całkowicie wsunąć pojemnik na papier / karty kredytowe do jednostki podstawowej, aż pojawi się odgłos kliknięcia. Oznacza, że wyłącznik krańcowy bezpieczeństwa został wyłączony 7 do trybu normalnego. W ten sposób niszczarka dokumentów zostanie skutecznie zamontowana. Należy zwrócić uwagę na to, że głowica tnąca nie jest przeznaczona do demontażu.

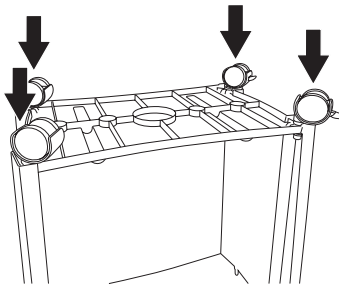

Rys. A

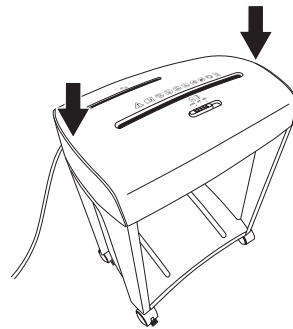

Rys. B

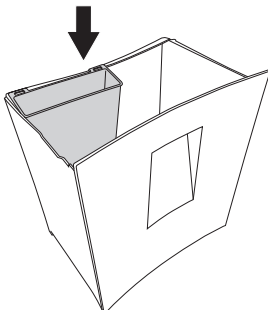

Rys. C

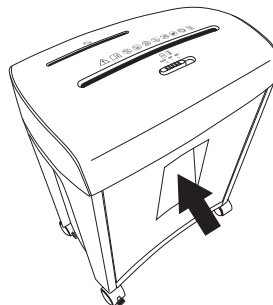

Rys. D

7. Utylizacja



1. Sprawdzić, czy niszczarka dokumentów jest wyłączona. (Przesunąć przełącznik suwakowy **8** na pozycję **OFF**), zanim zostanie podłączony do gniazdka.
2. Podłączyć kabel sieciowy **1** do gniazdka.
3. Ustawić przełącznik suwakowy na pozycji **AUTO**. Niszczarka dokumentów jest teraz gotowa do pracy.

8. Stosowanie niszczarki dokumentów

OSTRZEŻENIE!

Niebezpieczeństwo obrażeń!

Nieprawidłowe stosowanie niszczarki dokumentów może prowadzić do obrażeń.

- Podczas wprowadzania papieru należy mocno trzymać arkusz po obydwu stronach. Zwrócić uwagę na to, aby palce nie znajdowały się za blisko otworu.
- Podczas wprowadzania płyt CD do otworów trzymać płyty wyłącznie za zewnętrzne krawędzie. Zwrócić uwagę na to, aby palce nie znajdowały się w otworze płyty CD. Może doprowadzić to do obrażeń w przypadku wciągnięcia płyty CD.
- Podczas wprowadzania karty kredytowej do otworu należy trzymać kartę za węższą krawędź. Zwrócić uwagę na to, aby palce nie znajdowały się za blisko otworu.

WSKAZÓWKA!

Niebezpieczeństwo uszkodzeń!

Nieprawidłowe stosowanie niszczarki dokumentów może prowadzić do uszkodzeń niszczarki dokumentów.

- Nie stosować niszczarki dokumentów dłużej niż przez 3 minuty bez przerwy. Najpierw poczekać, aż urządzenie ostygnie do temperatury pomieszczenia przed ponownym uruchomieniem.
- Nie wkładać wilgotnego papieru do otworu. Może zawinąć się wokół mechanizmu tnącego i zablokować się.



- Do niszczarki dokumentów nie należy wkładać papieru ze spinaczami biurowymi. Może to uszkodzić mechanizm tnący.
- Nigdy nie wsadzać do otworu jednocześnie więcej niż 10 arkuszy papieru. Może to uszkodzić mechanizm tnący.



- Niszczarka dokumentów wyposażona jest w wyłącznik krańcowy bezpieczeństwa ⑦, który po włączeniu zatrzymuje pracę niszczarki dokumentów. Wyłącznik krańcowy bezpieczeństwa włącza się, gdy pojemnik papieru / kart kredytowych ⑫ nie jest całkowicie włożony do jednostki ⑬ podstawowej. Podczas włączania lub wyłączania wyłącznika krańcowego bezpieczeństwa pojawi się odgłos kliknięcia.

Niszczarka dokumentów wyposażona jest w czujnik rozpoznawania papieru / kart kredytowych ⑤ oraz w czujnik rozpoznawania płyt CD ③.

Niszczarka dokumentów włączy ④ się automatycznie, gdy po środku otworu na papier / karty kredytowe zostanie wprowadzony papier lub karta kredytowa. To samo dotyczy wprowadzania płyt CD po środku otworu na płyty CD ②.

Papier, karta kredytowa lub płyta CD zostaną automatycznie wciągnięte po włączeniu odpowiedniego czujnika rozpoznawania. Jeśli wprowadzony zostanie za cienki papier (np. papier do listów lotniczych, kalka lub papier przezroczysty), może się zdarzyć, że czujnik rozpoznawania papieru / kart kredytowych nie zostanie włączony. Jest to zjawisko normalne i nie stanowi wady. W tym przypadku nie należy wprowadzać papieru pojedynczo, lecz podać kilka arkuszy. Zwrócić uwagę także na to, że za cienki papier jest gorzej wciągany i tym samym może łatwiej zablokować mechanizm.

- Niszczarka dokumentów zostanie automatycznie wyłączona w przypadku przeciążenia, aby zapobiec uszkodzeniom silnika. Należy odłączyć niszczarkę dokumentów od zasilania i poczekać, aż ostygnie do temperatury pomieszczenia przed ponownym zastosowaniem niszczarki.
- Zaciągnąć dźwignię na kółka z dźwignią blokującą, aby zapobiec ⑩ stoczeniu się niszczarki dokumentów podczas stosowania.



Papier

- Włożyć papier, który ma zostać zniszczony po środku otworu na papier / karty kredytowe ④ (patrz **rys. E**). Niszczarka dokumentów włączy się automatycznie i wciągnie papier. Po ok. 1 lub 2 sekundach po przetworzeniu papieru niszczarka dokumentów zatrzyma się automatycznie.

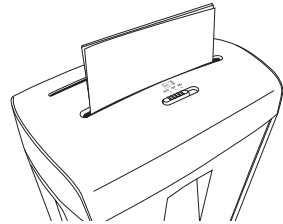

Rys. E

Płyty CD

- Wsunąć płytę CD, która ma zostać zniszczona w środek otworu na płyty CD ② (patrz **rys. F**). Niszczarka dokumentów włączy się automatycznie i wciągnie płytę CD. Po ok. 1 lub 2 sekundach po przetworzeniu płyty CD niszczarka dokumentów zatrzyma się automatycznie.

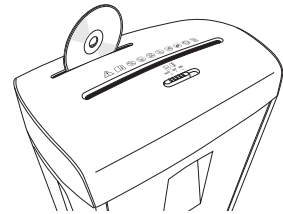

Rys. F

Karty kredytowe

1. Trzymać kartę kredytową pionowo.
2. Wsunąć kartę kredytową w środek otworu na papier / karty kredytowe ④ (patrz **rys. G**). Niszczarka dokumentów włączy się automatycznie i wciągnie kartę kredytową. Po ok. 1 lub 2 sekundach po przetworzeniu karty kredytowej niszczarka dokumentów zatrzyma się automatycznie.



Rys. G



OSTRZEŻENIE!

Niebezpieczeństwo obrażeń!

Nieprawidłowe stosowanie niszczarki dokumentów może prowadzić do obrażeń.

– Nie dotykać mechanizmu tnącego palcami.



Aby zapewnić prawidłowe sortowanie odpadów, należy rozdrabniać karty kredytowe wyłącznie wtedy, gdy w pojemniku na papier / karty kredytowe nie ma przetworzonego papieru. Rozdrabniać papier wyłącznie wtedy, gdy w pojemniku na papier / karty kredytowe nie znajdują się przetworzone karty kredytowe.

Regularnie opróżniać kosz, aby zapobiec wciągnięciu resztek papieru, kart kredytowych lub płyt CD od dołu do mechanizmu tnącego.

1. Wyłączyć niszczarkę dokumentów (przełącznik suwakowy na pozycji **8 OFF**) i wyjąć kabel sieciowy ze źródła **1** zasilania.
2. Wyciągnąć pojemnik na papier / karty kredytowe **12** z jednostki podstawowej **13**.
3. Wyjąć pojemnik na płyty CD **11** z pojemnika na papier / karty kredytowe.
4. Należy oddzielnie opróżniać pojemnik na papier / karty kredytowe i pojemnik na płyty CD.
5. Ponownie włożyć pojemnik na płyty do pojemnika na papier / karty kredytowe i ponownie wsunąć pojemnik na papier / karty kredytowe do jednostki podstawowej. Należy całkowicie wsunąć pojemnik na papier / karty kredytowe do jednostki podstawowej, aż pojawi się odgłos kliknięcia. Oznacza, że wyłącznik krańcowy bezpieczeństwa został wyłączony **7** do trybu normalnego.

10. Zacięcie papieru, CD lub kart kredytowych

OSTRZEŻENIE!

Niebezpieczeństwo obrażeń!

Nieprawidłowe stosowanie niszczarki dokumentów może prowadzić do obrażeń.

– Nie należy stosować żadnych przedmiotów do usuwania zaciętego papieru, kart kredytowych lub płyt CD. Nie wkładać do otworów żadnych przedmiotów, na przykład noży, nożyczek itd.



Zacięcie papieru, płyt CD lub kart należy usuwać w następujący sposób:

1. Ustawić przełącznik suwakowy na **8** pozycji **REV**. Niszczarka dokumentów zacznie pracować wstecz.
2. Papier, karty kredytowe lub płyty CD zostaną wyrzucone przez odpowiedni otwór.
3. Poczekać, aż niszczarka dokumentów ochłodzi się do temperatury pomieszczenia przed ponownym uruchomieniem.

11. W przypadku braku stosowania

Jeśli niszczarka dokumentów nie jest używana przez dłuższy czas, należy wykonać poniższe czynności:

1. Ustawić przełącznik suwakowy na **8** pozycji **OFF**.
2. Wyjąć kabel sieciowy z gniazdka **1**.

12. Czyszczenie i konserwacja

OSTRZEŻENIE!

Niebezpieczeństwo porażenia prądem!

Nieprawidłowa obsługa może spowodować porażenie prądem.

- Przed czyszczeniem należy zawsze wyłączyć niszczarkę dokumentów i wyjąć kabel sieciowy.

OSTROŻNIE!

Niebezpieczeństwo obrażeń!

Nieprawidłowe czyszczenie niszczarki dokumentów może doprowadzić do obrażeń.

- Podczas obsługi niszczarka dokumentów jest gorąca. Poczekać, aż niszczarka dokumentów całkowicie ostygnie przed rozpoczęciem czyszczenia.
- Nie dotykać mechanizmu tnącego palcami.
- Nigdy nie demontować niszczarki dokumentów w celu czyszczenia lub magazynowania.



WSKAZÓWKA!

Niebezpieczeństwo zwarcia!

Jeśli do obudowy dostanie się woda lub inne płyny, może dojść do zwarcia.

- Należy zwrócić uwagę na to, aby do obudowy nie dostała się woda ani inne płyny.
- Nigdy nie zanurzać niszczarki dokumentów ani kabla sieciowego w wodzie lub innych płynach.

WSKAZÓWKA!

Niebezpieczeństwo uszkodzeń!

Nieprawidłowe stosowanie niszczarki dokumentów może prowadzić do uszkodzeń.

- Nie stosować żadnych agresywnych środków czyszczących, szczotek z metalowym lub nylonowym włosiem, żadnych ostrych lub metalowych przyrządów do czyszczenia np. noży, twardych szpachli itp. Może to zniszczyć powierzchnie niszczarki dokumentów.
1. Ustawić przełącznik suwakowy **8** na pozycji **OFF** i wyciągnąć kabel sieciowy z **1** gniazdka.
 2. Użyć suchej lub lekko namoczonej i wyciśniętej ścierki, aby oczyścić niszczarkę dokumentów z zewnątrz, następnie poczekać aż wszystkie części całkowicie wyschną.
 3. Aby zapewnić prawidłową obsługę, należy regularnie i ostrożnie usuwać pozostałości papieru, kart kredytowych i płyt CD z dolnej części głowicy tnącej **6**. Do tego celu należy użyć odpowiedniego narzędzia (np. szczotkę). Nie dotykać mechanizmu tnącego palcami. Nigdy nie demontować niszczarki dokumentów w celu czyszczenia.

13. Przechowywanie

1. Oczyścić niszczarkę dokumentów (patrz rozdział „Czyszczenie i konserwacja”).
2. Przechowywać niszczarkę dokumentów w czystym i suchym miejscu.
Nigdy nie demontować niszczarki dokumentów w celu magazynowania.
3. Trzymać niszczarkę dokumentów z dala od dzieci.

! OSTRZEŻENIE!
Niebezpieczeństwo porażenia prądem!

Niebezpieczeństwo porażenia prądem może się zwiększyć w przypadku samodzielnej naprawy niszczarki dokumentów lub zastosowania nieodpowiednich części do naprawy.

- Nigdy nie otwierać obudowy niszczarki dokumentów. Naprawa powinna być wykonywana przez wykwalifikowanych specjalistów. W tym celu należy zwrócić się do autoryzowanego warsztatu. W przypadku samodzielnie wykonanych napraw lub nieprawidłowej obsługi wszelkie roszczenia z tytułu gwarancji i odpowiedzialności tracą ważność.

Niektóre problemy mogą zostać spowodowane drobnymi usterkami, które można usunąć samodzielnie. W tym celu należy postępować zgodnie z instrukcjami podanymi w poniższej tabeli. Jeśli nie da się usunąć problemu w opisany sposób, należy skontaktować się z punktem serwisowym. Nie naprawiać samodzielnie niszczarki dokumentów.

Problem	Przyczyna	Rozwiązanie
Niszczarka dokumentów wyłącza się podczas obsługi.	Niszczarka dokumentów jest przeciążona.	Wyłączyć niszczarkę dokumentów i odłączyć kabel sieciowy. Począkać, aż urządzenie ostygnie do temperatury pomieszczenia przed ponownym uruchomieniem.
Podczas podawania papieru niszczarka dokumentów nie włącza się.	Możliwe, że papier został wprowadzony ukośnie. Dlatego czujnik rozpoznawania nie został włączony.	Włożyć papier do otworu w prawidłowy sposób.
	Papier jest za cienki, za miękki lub za bardzo zgnieciony, aby włączyć czujnik rozpoznawania.	1. Ustawić przełącznik suwakowy na pozycji REV i wyciągnąć papier z otworu. 2. Złożyć papier i wprowadzić ponownie.



Problem	Przyczyna	Rozwiązanie
Papier zacina się.	Być może wprowadzono do niszczarki dokumentów za dużo arkuszy na raz.	Ustawić przełącznik suwakowy na pozycji REV , aby usunąć zacięcie.
Niszczarka nie uruchamia się.	Wyłącznik krańcowy bezpieczeństwa jest włączony.	Sprawdzić, czy mechanizm tnący jest prawidłowo ustawiony na jednostce podstawowej. Sprawdzić, czy pojemnik na papier / karty kredytowe jest włożony do jednostki podstawowej, aż do pojawienia się odgłosu kliknięcia.

15. Dane techniczne

Model:	PBS 14-17
Kolor:	biały / szary
Napięcie sieciowe:	AC 220-240 V / 50 Hz
Pobór mocy:	300 W; 1,3 A
Stopień ochrony:	II 
Klasa bezpieczeństwa:	P-4 (zgodnie z DIN 66399)
Ciężar:	ok. 5,7 kg
Wymiary (szer. × gł. × wys.):	ok. 352 x 230 x 456 mm
Szerokość robocza:	220 mm (A4)
Rodzaj cięcia:	cięcie krzyżowe
Prędkość cięcia:	ok. 2 m/min. dla arkusza o grubości 80 g/m ² ok. 1,5 m/min. dla dziesięciu arkuszy o grubości 80 g/m ² ok. 1 m/min. dla karty kredytowej ok. 3,5 m/min. dla płyty CD
Pojemności pojemnika:	14 l (papier / karta kredytowa), 0,8 l (CD)
Maks. wydajność cięcia na cykl:	10 arkuszy (80 g/m ²), 1 karta kredytowa, 1 CD
Wymiary pasków:	5 × 16 mm
Czas pracy ciągłej:	3 min.
Czas spoczynku:	60 min.
Głośność:	ok. 70 dB

Zastrzegamy możliwość zmian technicznych.

16. Deklaracja zgodności



Deklaracja zgodność UE jest dostępna pod adresem wskazanym na karcie gwarancyjnej.

17. Utylizacja

Utylizacja opakowania



Opakowanie należy poddać recyklingowi. Zutylizować tekturę i karton jako makulaturę i folię za pomocą odpowiednich punktów zbiórki surowców wtórnych.

Utylizacja zużytych urządzeń

(Ma zastosowanie na terenie Unii Europejskiej i w innych krajach europejskich, w których istnieje system do odrębnej utylizacji materiałów nadających się do recyklingu.)



Nie należy wyrzucać zużytych urządzeń razem z odpadami gospodarstwa domowego! Jeśli niszczarka dokumentów nie będzie się już nadawała do zastosowania, należy zutylizować ją zgodnie z obowiązującymi przepisami w danej dzielnicy miasta lub w gminie. W ten sposób można zagwarantować, że zużyte urządzenia są utylizowane w profesjonalny sposób oraz uniknąć negatywnego wpływu na środowisko. Dlatego urządzenia elektryczne są oznaczone przedstawionym tutaj symbolem.

Karta gwarancyjna – Niszczarka dokumentów

Niszczarka dokumentów / PBS 14-17 / 13.01.2018

Należy dołączyć do urządzenia dowód zakupu i wypełnioną kartę gwarancyjną!



Dane klienta:

Imię, nazwisko:

Ulica, numer domu:

Kod pocztowy, miejscowość:

Kraj:

Numer telefonu z nr kierunkowym:

E-mail:

Opis usterki:

Data zakupu:

Data/podpis:

Wskazówka:

W przypadku korzystania z serwisu gwarancyjnego do wadliwego urządzenia należy koniecznie dołączyć kartę gwarancyjną i dowód zakupu oraz, jeśli to możliwe, szczegółowy opis wady. Karty gwarancyjne dosłane z opóźnieniem nie zostaną uznane.

Punkt serwisowy:

Infolinia serwisowa: 00 800 / 79 333 900 (bezpłatny), pon. - pt. w godz. 8:00-17:00

Serwis, faks: 00 49 6151 / 10 19 07 91 1

E-mail: europe@monolith-support.com

Adres serwisowy: monolith GmbH, Gewerbestr. 11, D-44866 Bochum, Niemcy

www.monolith-support.com



Warunki gwarancyjne – Niszczarka dokumentów

! WAŻNY DOKUMENT GWARANCYJNY – NALEŻY GO ZACHOWAĆ!

Niszczarka dokumentów / PBS 14-17 / 13.01.2018

Szanowni Klienci!

Nasze produkty podlegają surowej kontroli jakości. Jeżeli mimo tego urządzenie nie działa poprawnie, to jest nam z tego powodu bardzo przykro i prosimy Państwa o zwrócenie się o pomoc pod adres serwisu podany w dokumencie gwarancyjnym. Do Państwa dyspozycji jest również nasz Serwis – Hotline, którego dane kontaktowe znajdują się na dokumencie gwarancyjnym. W zakresie dochodzenia roszczeń z tytułu gwarancji obowiązują następujące postanowienia, które nie ograniczają Państwa uprawnień wynikających z ustawy:

1. Roszczeń z tytułu gwarancji mogą Państwo dochodzić w okresie max. 3 lat, licząc od daty dokonania zakupu. Nasze świadczenia gwarancyjne ograniczają się do usunięcia wad materiału i wad fabrycznych wzgl. wymiany urządzenia. Nie ponosicie Państwo żadnych kosztów związanych z wykonywaniem przez nas świadczeń gwarancyjnych.
2. Roszczenia z tytułu gwarancji należy zgłosić niezwłocznie po wykryciu wady. Dochodzenie roszczeń z tytułu gwarancji po upływie terminu gwarancji jest wyłączone, chyba że roszczenia zostaną zgłoszone w terminie dwóch tygodni od upływu terminu gwarancji.
3. Wadliwe urządzenie razem z dokumentem gwarancyjnym i rachunkiem prosimy przesłać na koszt odbiorcy na adres serwisu. Jeżeli wada urządzenia jest wadą objętą gwarancją, otrzymają Państwo naprawione lub nowe urządzenie. Naprawa lub wymiana urządzenia nie przerywa biegu terminu gwarancji. W dalszym ciągu obowiązuje 3-letni termin gwarancji liczony od daty zakupu. Powyższe odnosi się również do przypadku wykonania czynności związanych z serwisem na miejscu u Klienta.

Zwracamy Państwa uwagę, że nasza gwarancja wygasa w przypadku niewłaściwego obchodzenia się z urządzeniem, nieprzestrzegania obowiązujących dla urządzenia zasad bezpieczeństwa, stosowania siły lub dokonywania napraw w nieautoryzowanych przez nas serwisach.

Wady urządzenia nie objęte gwarancją lub uszkodzenia, w wyniku których gwarancja wygasa, usuwamy za zwrotem kosztów. W tym celu prosimy o przesłanie urządzenia na adres naszego serwisu: **monolith GmbH, Gewerbestr. 11, D-44866 Bochum, Niemcy.**









Dystrybutor:

monolith GmbH
Maxstraße 16
D-45127 Essen, Niemcy

Infolinia serwisowa:

00 800 / 79 333 900 (bezpłatny),
pon. - pt. w godz. 8:00-17:00