

# Ravanson®

PL	Instrukcja oryginalna	Wentylator
ENG	User's manual	Fan
DE	Bedienungsanleitung	Lüfter
RUS	Инструкция по обслуживанию	Вентилятор
CZ	Návod na obsluhu	Ventilátor
SK	Návod na obsluhu	Ventilátor
SLV	Navodilo za uporabo	Ventilator
LT	Naudojimo instrukcija	Ventiliatorius
EST	Kasutusjuhend	Ventilaator



MODEL:

WT-60C

---

Producent:

**Ravanson®**

ul. Mazowiecka 6, 09-100 Płońsk, Polska  
tel.: 0048 23-662-68-01, fax: 0048 23-662-68-02

[www.ravanson.pl](http://www.ravanson.pl)



Przed pierwszym użyciem urządzenia zapoznaj się dokładnie z jego instrukcją obsługi i zachowaj ją na wypadek konieczności użycia w przyszłości.

Przed przystąpieniem do użytkowania należy przeczytać wszystkie wskazówki i ostrzeżenia, dotyczące bezpieczeństwa użytkownika.



Nieprzestrzeganie podanych niżej ostrzeżeń, dotyczących bezpieczeństwa i wskazówek bezpieczeństwa, może być przyczyną porażenia prądem elektrycznym, pożaru i/lub poważnych obrażeń.

Zachowaj wszystkie ostrzeżenia i wskazówki dotyczące bezpieczeństwa, aby móc skorzystać z nich w przyszłości.

## OGÓLNE WSKAZÓWKI BEZPIECZEŃSTWA

To urządzenie może być używane przez dzieci w wieku od 8 lat i powyżej, osoby o ograniczonej sprawności fizycznej sensorycznej czy umysłowej, osoby bez doświadczenia i wiedzy, jeśli odbywa się to pod nadzorem lub zgodnie z instrukcją użytkownika urządzenia w sposób bezpieczny i osoby te zrozumiały niebezpieczeństwa, związane z użytkowaniem urządzenia. Dzieci nie powinny bawić się urządzeniem. Czyszczenie i konserwacja nie mogą być wykonywane przez dzieci bez nadzoru.

Dzieci nie zdają sobie sprawy z niebezpieczeństw, które mogą powstać podczas używania urządzeń elektrycznych.

1. Trzymaj urządzenie i jego przewód poza zasięgiem dzieci.
2. Nie używaj urządzenia, jeżeli przewód zasilający jest uszkodzony.
3. Nigdy nie ciągnij za przewód podczas wyciągania wtyczki z gniazda zasilającego.
4. Uważaj, żeby przewód zasilający nie stykał się z ostrymi krawędziami ani nie przebiegał w pobliżu gorących powierzchni. Uszkodzenie przewodu może przyczyną porażenia prądem elektrycznym.
5. Nigdy nie stawiaj urządzenia na gorących powierzchniach.
6. Nie używaj urządzenia na zewnątrz. Nie wystawiaj urządzenia na deszcz. Chroń przed wilgocią. Nie obsługuj urządzenia mokrymi rękoma.
7. Wtyczka urządzenia musi pasować do gniazdka.
8. Nie należy w żaden sposób przerabiać wtyczki.
9. Nie wolno usuwać żadnych części obudowy.
10. Należy zwracać uwagę na wystające części garderoby, długie włosy, które mogą zostać wplątane w ruchome części urządzenia.
11. Przed włączeniem urządzenia do sieci, upewnić się, że napięcie podane na tabliczce znamionowej odpowiada napięciu w sieci.
12. Nigdy nie włączać do sieci urządzenia, które nie jest kompletnie zmontowane.
13. Nigdy nie używać urządzenia z pękniętą lub uszkodzoną łopatką śmigła.
14. Nie używać urządzenia w bezpośrednim sąsiedztwie wanny, prysznicza albo basenu pływackiego.
15. Pilnować, żeby przewód i wtyczka nie miały kontaktu z wodą lub wilgocią. Nie rozpylać żadnych cieczy na urządzenie.
16. Wyłączać urządzenie z sieci, trzymając za wtyczkę; nie ciągnąć za przewód.

17. Odłączyć urządzenie od sieci, jeśli ma być przeniesione albo nie będzie używane przez dłuższy czas.
18. Nie używać urządzenia bez koszy ochronnych.
19. Urządzenie jest przeznaczone wyłącznie do domowego użytku i nie powinno być stosowane przemysłowo.
20. W celu obsługi, napraw elektrycznych i mechanicznych zawsze zgłaszać się do autoryzowanych serwisów.
21. Jeżeli przewód zasilający ulegnie uszkodzeniu, to powinien on być wymieniony u wytwórcy lub w specjalistycznym zakładzie naprawczym albo przez wykwalifikowaną osobę, w celu uniknięcia zagrożenia.
22. Pomimo stosowania urządzenia zgodnie z przeznaczeniem i przestrzegania wszystkich wskazówek bezpieczeństwa nie można całkowicie wyeliminować określonych czynników ryzyka resztkowego.

**UWAGA!**

**Nie wolno zakrywać obudowy siatkowej wentylatora!**

**UWAGA!**

**Nie wolno wkładać żadnych elementów w siatkę kosza podczas pracy wentylatora.**

**KOMPLETACJA**

Po otwarciu opakowania należy sprawdzić jego kompletność.  
Sprawdzić czy poszczególne elementy nie są uszkodzone.

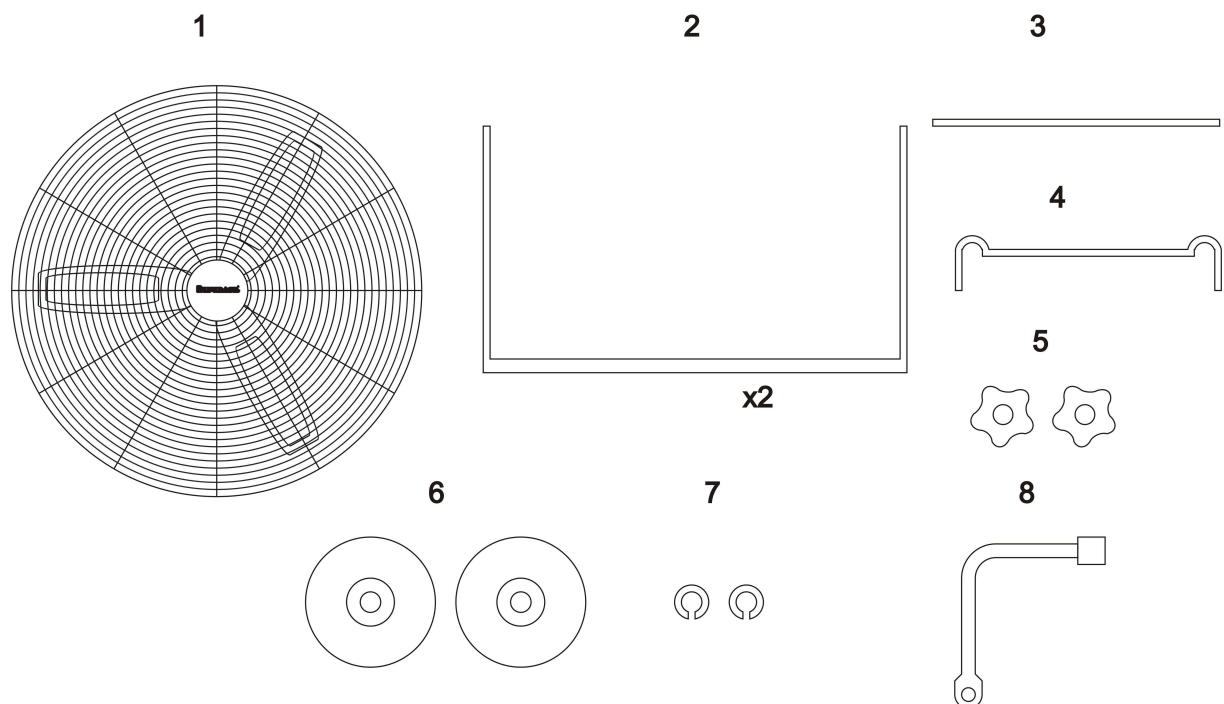

## MONTAŻ

1. Zmontować konstrukcję nośną, zgodnie z Rys. 1.

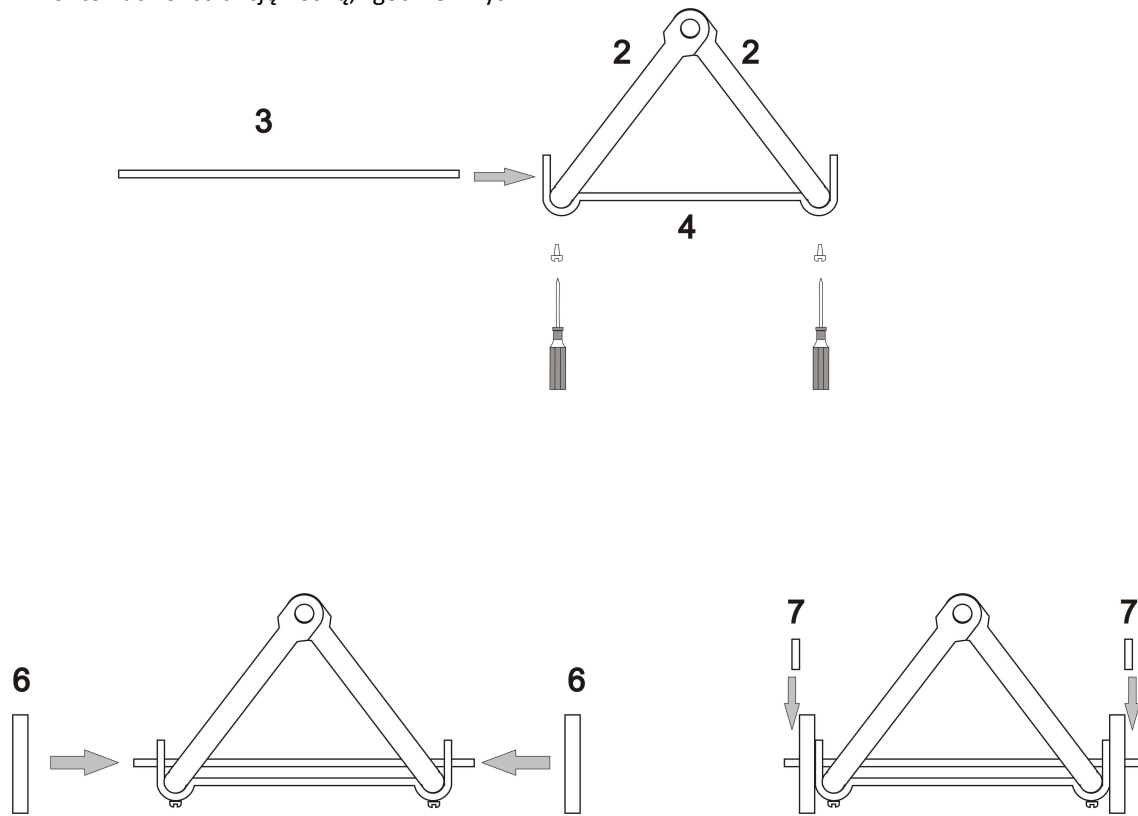

(Rys. 1)

2. Zmontować wentylator na konstrukcji, zgodnie z Rys. 2.

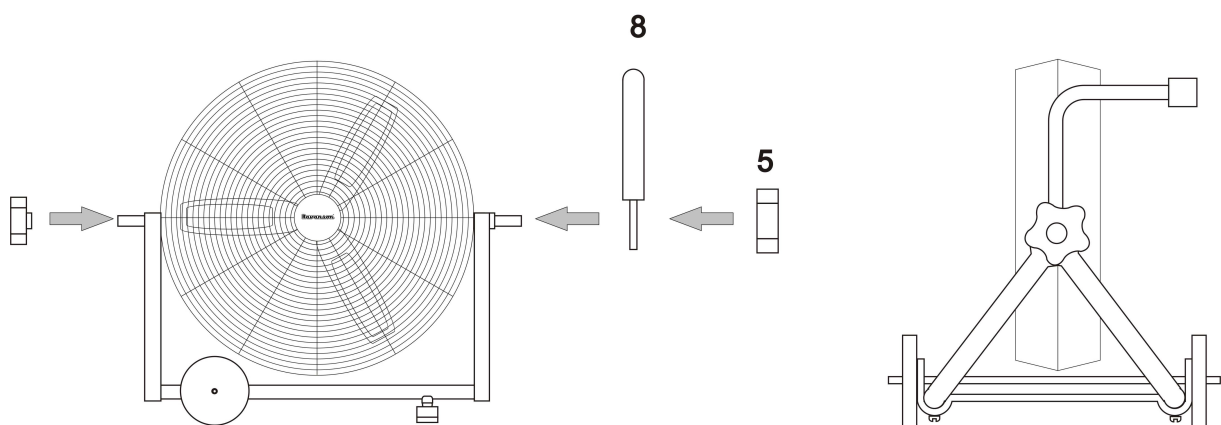

(Rys. 2)

## OBSŁUGA

### UWAGA!

Przed przystąpieniem do użytkowania, należy upewnić się czy źródło zasilania, do którego ma być podłączone urządzenie, odpowiada parametrom podanym na tabliczce znamionowej.

### UWAGA!

Przed każdym użyciem, sprawdzić urządzenie pod kątem uszkodzeń mechanicznych. Sprawdzić przewód zasilający. Jeżeli przewód zasilający jest uszkodzony, nie wolno podłączać urządzenia do źródła zasilania.

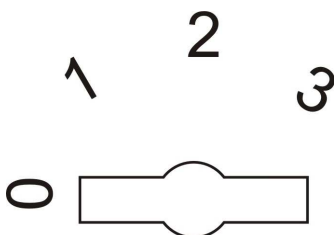

Możliwe jest ustawienie mocy w pozycji od 1 (najwolniej) do pozycji 3 (najszybciej).

Pozycja „0” – wyłączenie wentylatora.

Regulacja kąta pochylenia wentylatora odbywa się przez poluzowanie nakrętki montażowej (5), ustawieniu odpowiedniego kąta i ponownym jej dokręceniu.

## CZYSZCZENIE I KONSERWACJA

Przed przystąpieniem do konserwacji, należy upewnić się, że wentylator odłączony jest od źródła zasilania.

Wentylator czyścić zwilżoną (nie mokrą) ściereczką z użyciem neutralnego detergentu, nigdy z użyciem benzyny czy innych rozpuszczalników.

## TRANSPORT I PRZECHOWYWANIE

Transportować i przechowywać w miejscu niedostępnym dla dzieci, w opakowaniu chroniącym przed kurzem, wilgocią i uszkodzeniami mechanicznymi.

## USTERKI

W przypadku, gdy wentylator nie działa, należy sprawdzić czy występuje napięcie w gnieździe zasilającym. Wszelkie naprawy mogą być wykonywane przez uprawnione osoby.

## PARAMETRY

Napięcie znamionowe:	220 – 240 V
Częstotliwość:	50 Hz
Znamionowy pobór mocy:	160 W

Producent zastrzega się prawo do zmian technicznych!



Takie oznakowanie informuje, że sprzęt ten, po okresie jego użytkowania nie może być umieszczany łącznie z innymi odpadami pochodzącymi z gospodarstwa domowego.

Użytkownik jest zobowiązany do oddania go prowadzącym zbieranie zużytego sprzętu elektrycznego i elektronicznego. Prowadzący zbieranie, w tym lokalne punkty zbiórki, sklepy oraz gminne jednostki, tworzą odpowiedni system umożliwiający oddanie tego sprzętu.

Właściwe postępowanie ze użytym sprzętem elektrycznym i elektronicznym przyczynia się do uniknięcia szkodliwych dla zdrowia ludzi i środowiska naturalnego konsekwencji, wynikających z obecności składników niebezpiecznych oraz niewłaściwego składowania i przetwarzania takiego sprzętu.

W urządzeniu ograniczono niektóre substancje mogące negatywnie oddziaływać na środowisko w okresie użytkowania tego produktu oraz po ich zużyciu.

**ENG**



**Before first use, always read the safety instructions and warnings included in this guide.**

**Failure to observe the below mentioned safety warnings and safety guidelines for may cause to electric shock, fire and/or serious injuries**



**Keep safety instructions and warnings at hand for future reference**

### **GENERAL SAFETY GUIDELINESS**

This appliance is not intended for use by children under the age of 8 or other persons, without assistance or supervision, if their physical, sensory or mental capabilities prevent them from using it safely or by persons without experience and knowledge on the use thereof. People using this product must understand the risks related to the use of the appliance. Do not allow children to use the appliance as a toy. Cleaning and maintenance by children without supervision is not allowed.

Children are not aware of dangers that may arise during the use of electric devices. Keep the appliance and corresponding cord out of the reach of children under the age of 8.

1. Children should be supervised to ensure that they do not play with the appliance.
2. Do not operate the appliance with a damaged cord.
3. Damaged power cord must be replaced by manufacturer, authorized service centre or other qualified persons in order to avoid risk.
4. The plug must fit the socket.
5. The plug must not be modified in any way.
6. Do not allow the power cord to touch sharp edges or hot surfaces. Damaged cord poses a risk of electric shock.
7. Do not place the appliance on hot surfaces.
8. Do not use outside. Do not expose to rain. Protect against humidity. Do not operate with wet hands.
9. During operation keep clothing, long hair away from the moving parts of the appliance.
10. Do not plug the device in unless it is fully assembled.
11. Do not use the device with a broken or damaged blades.
12. Do not remove any parts of the housing.
13. Do not use the device in the immediate vicinity of a bathtub, shower or swimming pool.
14. Prevent the cord and plug from any contact with water or moisture. Do not spray any liquid on the device.
15. Unplug the device holding the plug; do not pull the cord.
16. Unplug the device if it is to be moved or is not going to be used for a longer time.
17. Do not use the device with the protection grid removed.
18. Transport in an original package protecting from mechanical damages.
19. The appliance must be repaired by a qualified person using only original spare parts.
20. Despite operating the unit in accordance with its intended use and in accordance with all safety guidelines, it is impossible to eliminate all residual risk factors.
21. The appliance is intended for home use only.
22. The appliance should only be used for private use, as intended for the appliance. This appliance is not intended for commercial use.
23. Before assembly and disassembly of the sieve, always make sure that the juicer is disconnected from its power source.

**Do not cover the fan protection grid.**

**Do not put anything into the protection grid when the fan is on.**

#### **Parts:**

Please check the fan is complete after you open the packaging.

Check if the components are not damaged.

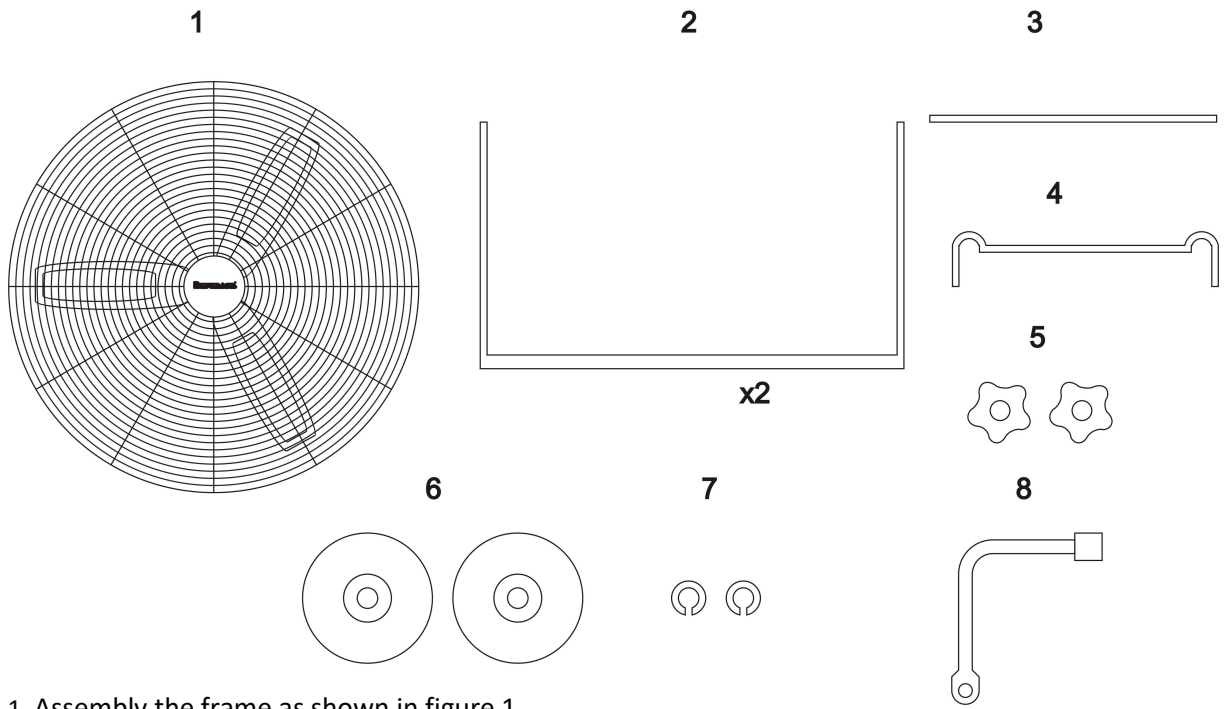

1. Assemble the frame as shown in figure 1.

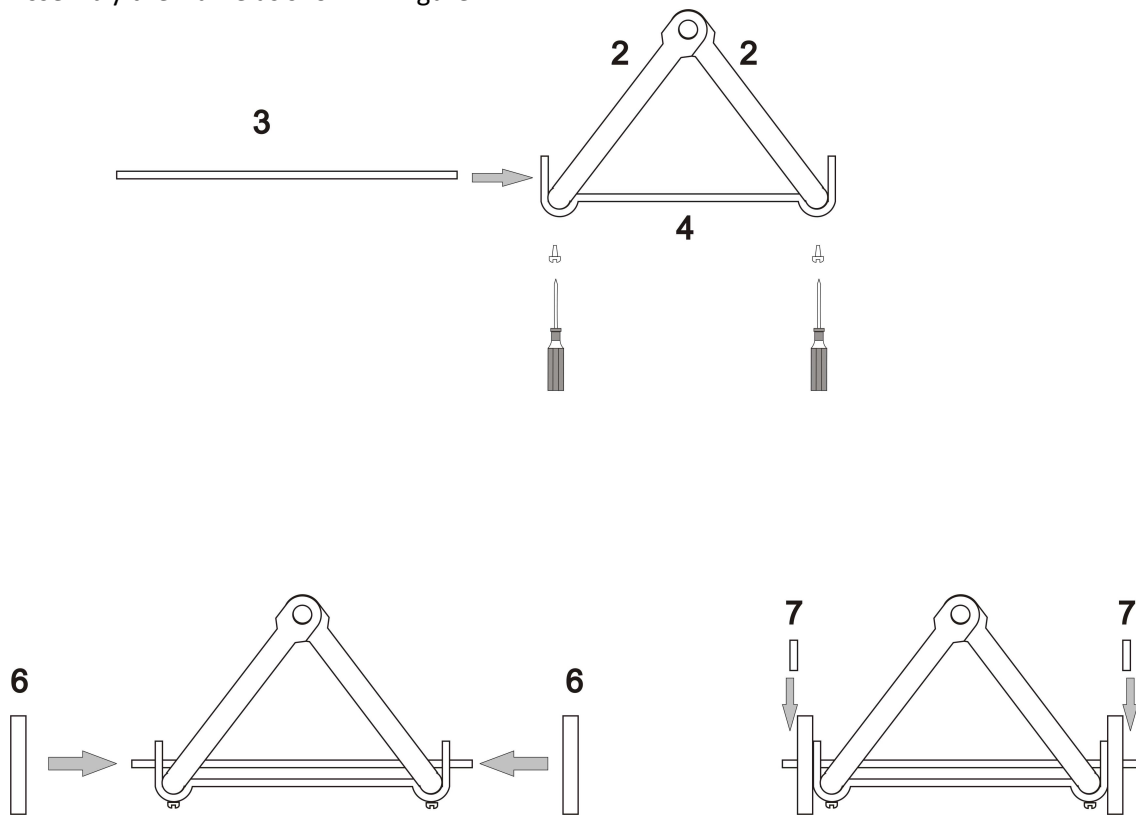

(figure 1)

2. Install the fan on the frame as shown in fig.2.

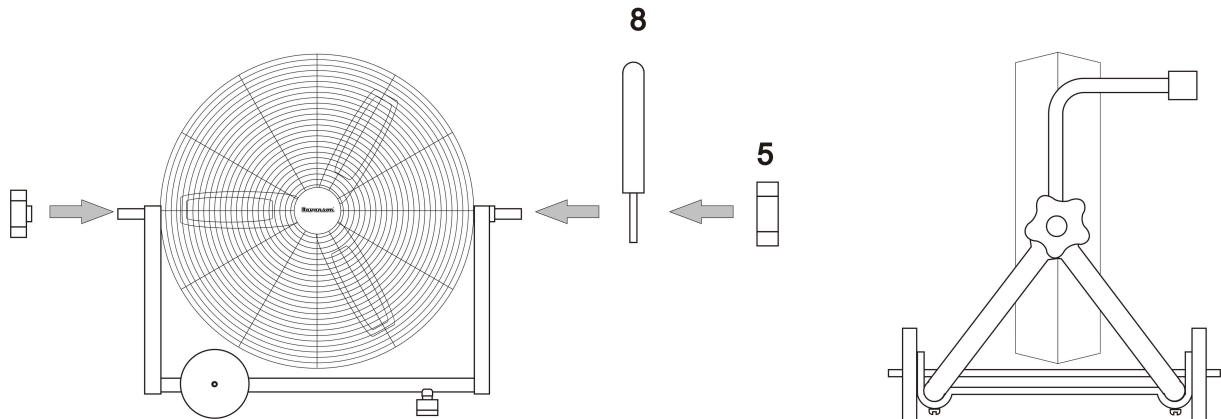

(figure 2)

**Attention! Make sure that the power source to which the appliance is to be connected is accordant with the parameters specified on the rating plate.**

**Attention! Before every use, inspect the device for any signs of mechanical damage. Inspect the power cord. If the power cord is damaged, do not plug the device in.**

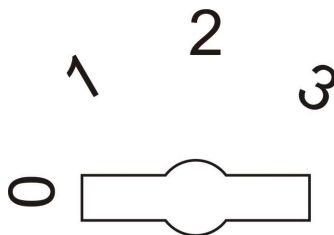

The speed can be set from 1 (slowest) to 3 (fastest). "0" position – switching the fan off.

The fan tilt angle can be adjusted by loosening the installation nut (5) setting the required angle and tightening the nut again.

#### **Cleaning and care**

Before starting the maintenance, ensure the fan is unplugged.

Clean the fan with moist (never wet) cloth with a neutral detergent. Do not use petrol or other solvents.

#### **Transportation and storage**

Before putting the device away, wait until it cools down. Keep and store in a package protecting from humidity and mechanical damages.

#### **Troubleshooting**

If the fan does not start, check the power supply in the mains. Repairs must be carried out solely by the authorised personnel.

#### **Technical parameters**

<b>Voltage</b>	220–240 V
<b>Frequency</b>	50 Hz
<b>Rated power</b>	160 W

The manufacturer reserves the right to introduce technical modifications!





The symbol presented below indicates that the used equipment cannot be placed together with other household waste. The user is obliged to bring this item to the waste electrical and electronic equipment collection point where a suitable system is created to allow safe disposal of these items.

Dangerous components present in electrical and electronic equipment have negative consequences for the environment and human health therefore correct handling of the equipment is very important. Certain substances which may adversely affect the environment over the life of the product and after use have been limited in this device.

**DE**



**Wir gratulieren, dass Sie sich für ein Ravanson-Produkt entschieden haben und heißen Sie im Kreis der Ravanson-Benutzer willkommen**

**Lesen Sie die Bedienungsanleitung vor dem ersten Gebrauch genau durch und bewahren Sie diese auf um Sie zum späteren Zeitpunkt nutzen zu können.**



**Bevor Sie das Gerät nutzen lesen Sie alle Hinweise und Warnungen bezüglich der sicheren Nutzung.**

**Das Nichtbefolgen der unten angegebenen Sicherheitshinweise und Warnungen kann Ursache eines Stromschlags, Brandes und / oder ernster Verletzungen sein.**

**Bewahren Sie alle Sicherheitshinweise und Warnungen auf, um auf diese in Zukunft zurückgreifen zu können.**

#### **ALLGEMEINE SICHERHEITSHINWEISE**

Das Gerät kann durch Kinder ab 8 Jahren und physisch, sensorisch oder psychisch behinderte, oder auch unerfahrene Personen genutzt werden, wenn diese unter Aufsicht und gemäß der Bedienungsanleitung, sowie auf eine sichere Art und Weise handeln und die mit dem Gebrauch des Gerätes zusammenhängenden Gefahren verstanden haben. Kinder mit dem Gerät nicht spielen lassen. Lassen Sie Kinder das Gerät nicht ohne Aufsicht reinigen und instand halten

Kinder sind sich der Gefahren nicht bewusst, die bei der Nutzung von Elektrogeräten entstehen können.

1. Außerhalb der Reichweite von Kindern halten.
2. Nutzen Sie das Gerät nie, wenn sein Stromversorgungskabel beschädigt ist.
3. Ziehen Sie nie am Kabel, wenn Sie das Gerät von der Stromquelle trennen.
4. Der Stecker muss in die Steckdose passen.
5. Am Stecker darf auf keinen Fall manipuliert werden.
6. Passen Sie auf, dass das Kabel nicht mit scharfen Kanten oder heißen Oberflächen in Berührung kommt. Bei Beschädigung des Kabels besteht Stromschlagrisiko.
7. Stellen Sie das Gerät nicht auf heißen Flächen auf.
8. Benutzen Sie das Gerät nicht im Freien. Setzen Sie das Gerät nicht dem Regen aus. Vor Feuchtigkeit schützen. Nicht mit nassen Händen bedienen.
9. Keines der Gehäuseelemente abnehmen.
10. Passen Sie auf abstehende Kleidungsstücke und lange Haare auf, die in den beweglichen Teilen des Gerätes hängen bleiben könnten.
11. Stellen sie sicher, dass die Stromversorgung, an die das Gerät anzuschließen ist, den auf dem Typenschild genannten Daten entspricht.
12. An das Netz niemals ein Gerät anschließen, das nicht komplett zusammengebaut ist.
13. Das Gerät niemals mit gebrochener oder beschädigter Rotorscheufel betreiben.
14. Das Gerät nicht in der unmittelbaren Nähe der Badewanne, Dusche oder Schwimmbad benutzen.
15. Darauf achten, dass die Leitung und der Stecker keinen Kontakt mit Wasser oder Feuchtigkeit haben. Auf das Gerät keine Flüssigkeiten sprühen.

16. Beim Ausschalten des Steckers aus der Steckdose nicht am Anschlusskabel ziehen.
17. Das Gerät vom Netz trennen, wenn es übertragen oder länger nicht benutzt werden soll.
18. Das Gerät nicht ohne Schutzkörbe benutzen.
19. Das Gerät ist zum Gebrauch im Haushalt bestimmt.
20. Das Gerät zum Privatgebrauch gemäß seiner Bestimmung benutzen. Das Gerät ist nicht zum Gebrauch im Rahmen einer Gewerbetätigkeit bestimmt.
21. Das Gerät in der Originalverpackung aufbewahren, welches es vor mechanischen Beschädigungen schützt.
22. Die Reparatur des Gerätes durch eine qualifizierte Person durchführen lassen, die Original-Ersatzteile benutzt.
23. Trotz bestimmungsgemäßer Verwendung des Geräts und Einhaltung aller Sicherheitshinweise können bestimmte Restrisikofaktoren nicht vollständig eliminiert werden.

**Das Gittergehäuse des Lüfters darf nicht verdeckt werden.**

**Achtung! Es dürfen keine Elemente in das Gitter des Korbes während des Lüfterbetriebs eingesteckt werden.**

### Identifizierung

Nach dem Öffnen der Verpackung die Vollständigkeit des Paketes prüfen.

Einzelne Bauteile auf Beschädigung überprüfen.

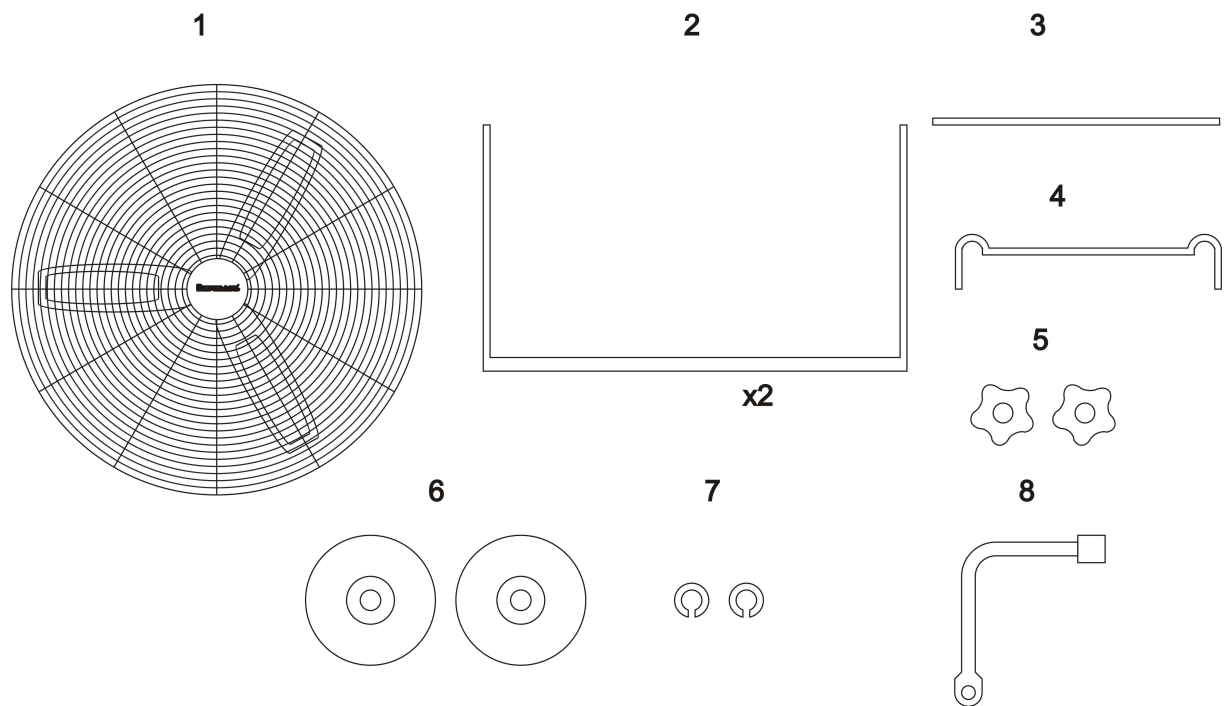

### Zubereitung der Produkte:

1. Die Tragkonstruktion gemäß Zeichnung 1 zusammenbauen.

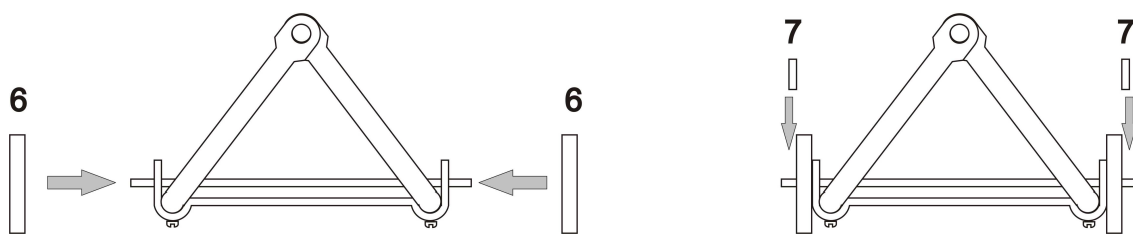
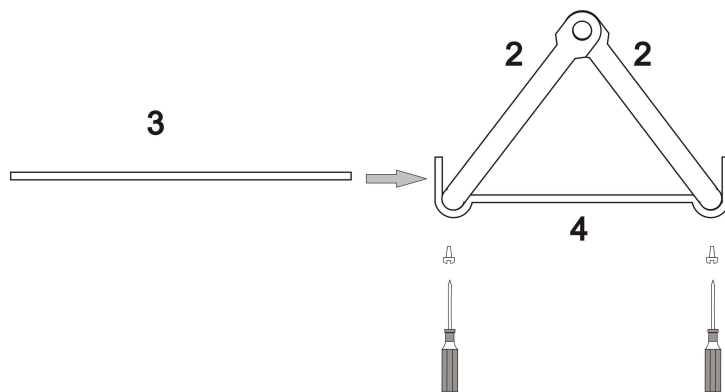

(Abb. 1)

2. Montieren Sie den Ventilator auf der Konstruktion gemäß Zeichnung Nr. 2

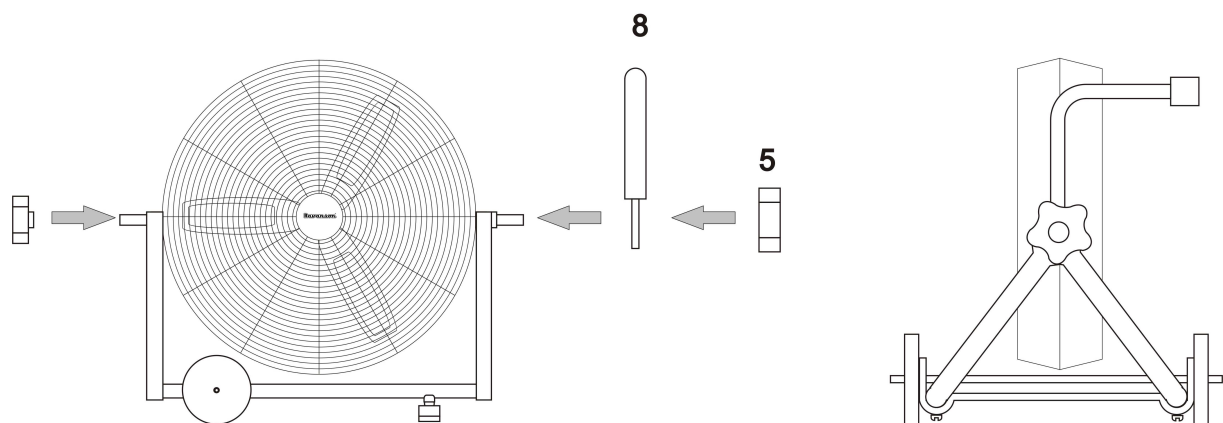

(Abb. 2)

**Achtung!** Stellen sie sicher, dass die Stromversorgung, an die das Gerät anzuschließen ist, den auf dem Typenschild genannten Daten entspricht.

**Achtung!** Vor jedem Einsatz das Gerät auf mechanische Schäden prüfen. Überprüfen Sie den Anschluss. Wenn die Speiseleitung beschädigt ist, darf das Gerät nicht an die Stromquelle angeschlossen werden.

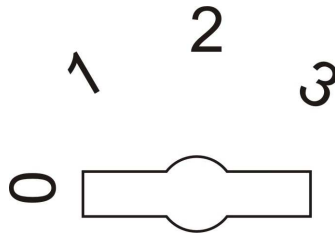

Die Leistung kann von Stellung 1 (langsam) auf Stellung 3 (schnell) eingestellt werden. Position „0“ – Ausschaltung des Ventilators.

Die Regelung des Neigungswinkels des Ventilators erfolgt durch die Lösung der Montagemutter (5), Einstellung eines entsprechenden Winkels und erneutes Anziehen der Montagemutter.

### **Instandhaltung**

Vor der Wartung muss man sich vergewissern, dass der Lüfter von der Stromquelle abgetrennt ist. Lüfter mit feuchtem (nicht nassem) Tuch mit natürlichem Detergens reinigen. Niemals Benzin oder andere Lösungsmittel verwenden.

### **Lagerung und Transport**

Vor dem Verstauen des Geräts soll man es abkühlen lassen. Das Gerät ist in einer Verpackung aufzubewahren und zu transportieren, die es vor Staub, Feuchtigkeit und mechanischen Beschädigungen schützt.

### **Mängelbeseitigung**

Wenn der Lüfter nicht funktioniert, ist zu prüfen, ob die Steckdose unter Spannung steht. Alle Reparaturen dürfen nur durch zugelassene Personen durchgeführt werden.

### **Technische Daten**

<b>Spannung</b>	220 – 240 V
<b>Frequenz</b>	50 Hz
<b>Soll-Leistung</b>	160 W

Technische Änderungen vorbehalten!



Dieses Zeichen informiert, dass nachdem das Gerät abgenutzt ist, es nicht mit normalem Hausmüll entsorgt werden kann.

Der Verbraucher ist dazu verpflichtet, das Gerät an einer Fachentsorgungsstelle für Elektromüll abzugeben. Die Sammelnden, darunter die lokale Sammelstelle, Geschäfte und Gemeindeeinheiten bilden ein spezielles System, welches das Abgeben solcher Geräte möglich macht.

Ein entsprechendes Vorgehen mit abgenutzten Elektrogeräten hilft gesundheits- und umweltschädliche Folgen zu vermeiden, die durch Schadstoffe, falsche Lagerung und Weiterverarbeitung entstehen können.

Im Gerät wurden Schadstoffe, die die Umwelt während seiner Nutzung und auch danach, negativ beeinflussen könnten, begrenzt angewandt.

**RUS**



Мы поздравляем Вас с покупкой и приветствуем среди потребителей изделий фирмы Ravanson.

Перед первым использованием устройства следует точно ознакомиться с инструкцией по эксплуатации и сохранить ее на случай необходимости использования в будущем.



Перед тем, как приступить к пользованию, следует прочитать все указания и предостережения, которые касаются техники безопасности.

Несоблюдение нижеприведенных предостережений и указаний, касающихся техники безопасности, может стать причиной поражения электрическим током, возникновения пожара и/или серьезных телесных повреждений.

Сохраните все предостережения и указания, которые касаются техники безопасности, чтобы иметь возможность воспользоваться ими в будущем.

### **ОБЩИЕ УКАЗАНИЯ ПО ТЕХНИКЕ БЕЗОПАСНОСТИ**

Этим устройством могут пользоваться дети в возрасте от 8 лет и выше, лица с ограниченной физической, сенсорной или умственной работоспособностью, лица без опыта и соответствующих знаний, если это совершается под присмотром других лиц или согласно инструкции по эксплуатации устройства безопасным образом, а также те лица, которые поняли опасность, связанную с использованием устройством. Дети не должны играть с устройством. Чистку и технический уход не могут выполнять дети без присмотра.

**Дети не осознают опасность, которая может возникнуть во время пользования электрическими устройствами.**

1. Держите устройство в недоступном для детей месте.
2. Не применяйте устройства, если поврежден питательный провод.
3. Никогда не тяните за провод во время вытягивания штепсельной вилки из контактного гнезда.
4. Если он поврежден, его должен заменить работник авторизованного сервисного центра производителя или другое квалифицированное лицо с целью избежания угрозы.
5. Штепсельная вилка устройства должна подходить к контактным гнездам.
6. Не следует никаким образом переделывать штепсельную вилку.
7. Не применяйте устройства на открытом воздухе. Не выставляйте устройства на дождь. Берегите от сырости. Не обслуживайте устройство мокрыми руками.
8. Нельзя удалять никаких частей корпуса.
9. Не применяйте устройства на открытом воздухе. Не выставляйте устройства на дождь. Берегите от сырости. Не обслуживайте устройство мокрыми руками.
10. Нельзя удалять никаких частей корпуса.
11. Следует обращать внимание на торчащие части одежды, висящие длинные волосы, которые могут запутаться в подвижных элементах устройства.
12. Перед тем, как приступить к эксплуатации, следует удостовериться, соответствует ли источник питания, к которому должно быть подсоединено устройство, параметрам, представленным на заводском щитке.
13. Никогда не следует включать в сеть устройство, которое полностью не смонтировано.
14. Никогда не следует принять устройство с треснутой или поврежденной лопастью воздушного винта.
15. Не применяйте устройство непосредственно по соседству с ванной, душем или плавательным бассейном.
16. Следить, чтобы провод и штепсельная вилка не имели контакта с водой или влажностью. Не распылять никаких жидкостей на устройство.
17. Выключать устройство из сети, придерживая штепсельную вилку; не тянуть за провод.

18. Отсоединить устройство от сети, если должно быть перенесено, или не будет употребляться длительное время.
19. Не применять устройства без защитных решеток.
20. Устройство предназначено для домашнего применения.
21. Устройство следует использовать только для личных целей, которые предусмотрены для эксплуатации устройства. Это устройство не предусмотрено для применения в рамках обычной хозяйственной деятельности.
22. Ремонт устройства следует поручать исключительно квалифицированному работнику, использующему оригинальные запчасти.
23. Даже при использовании устройства по назначению и соблюдении всех указаний относительно безопасности нельзя полностью исключать некоторых остаточных факторов риска.

**Нельзя закрывать сетчатого корпуса вентилятора.**

**ВНИМАНИЕ! Нельзя вкладывать никаких элементов в защитные решетки вентилятора во время его работы.**

#### Обозначения

После открытия упаковки следует проверить ее комплектность.

Проверить, не повреждены ли отдельные элементы.

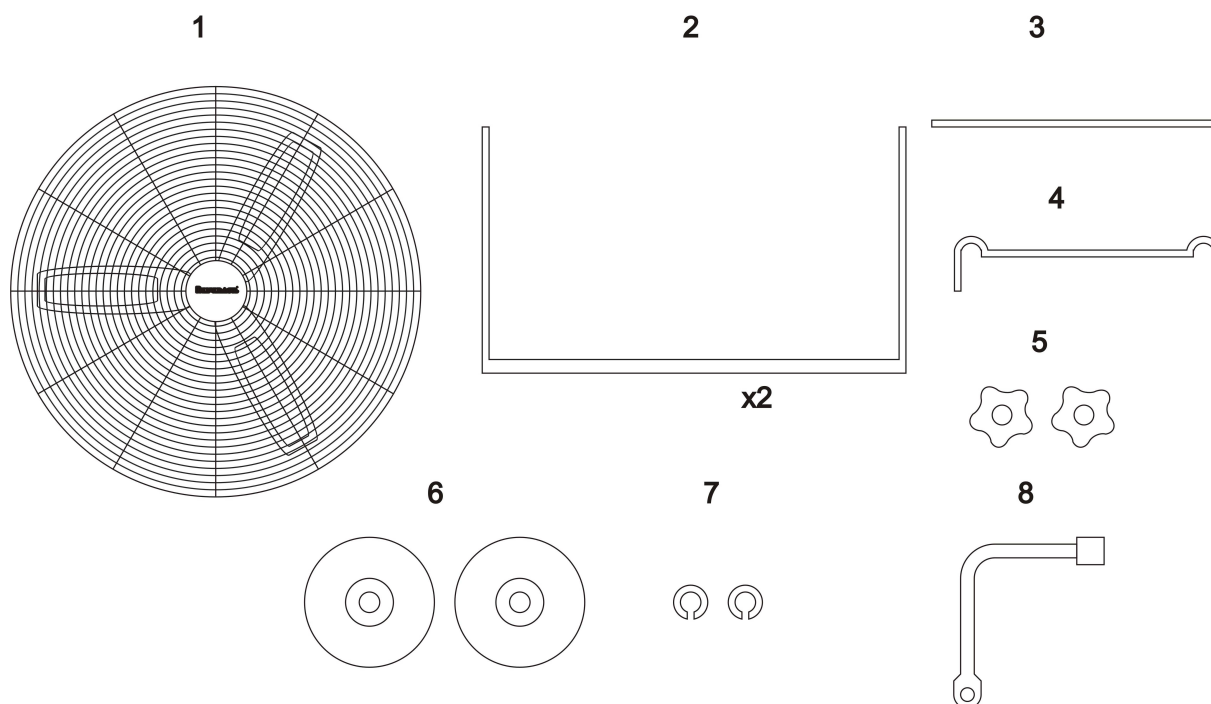

**Монтаж:**

1. Смонтировать несущую конструкцию согласно рис. 1

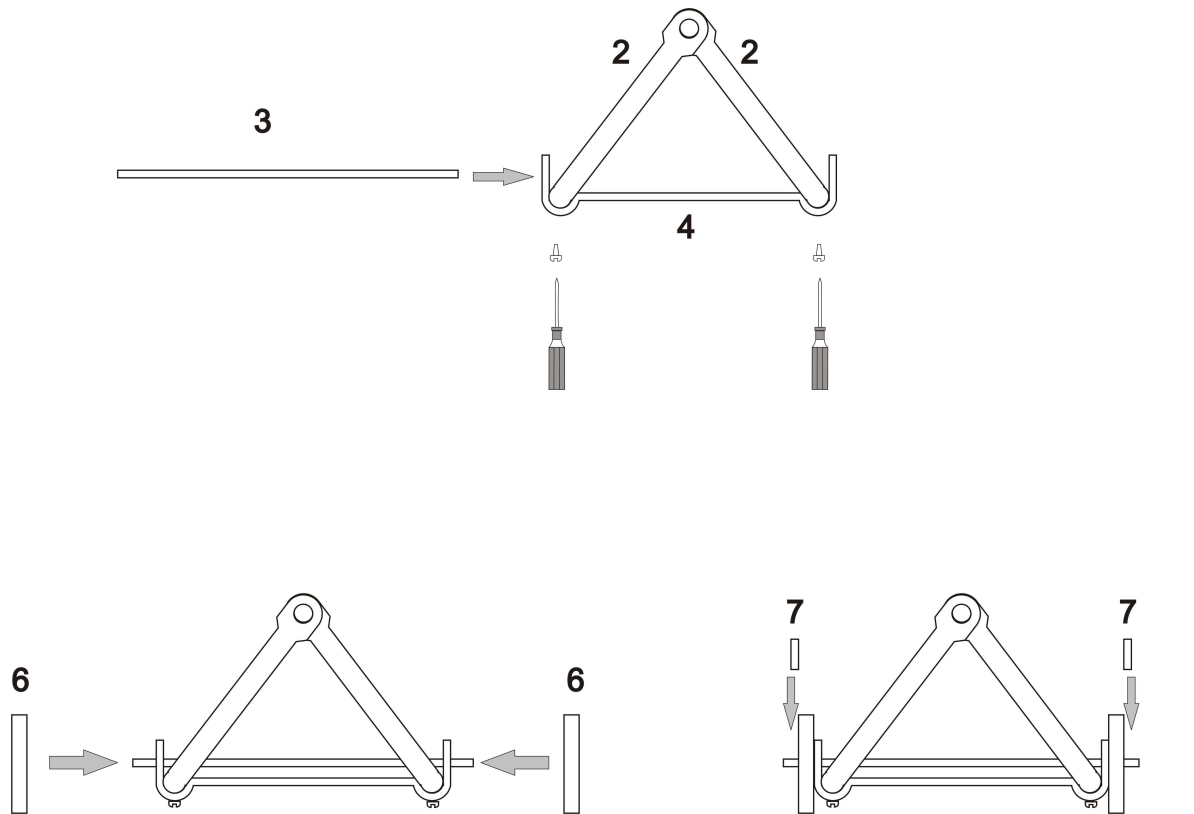

(рис. 1)

2. Смонтировать вентилятор согласно конструкции в соответствии с рис. 2.

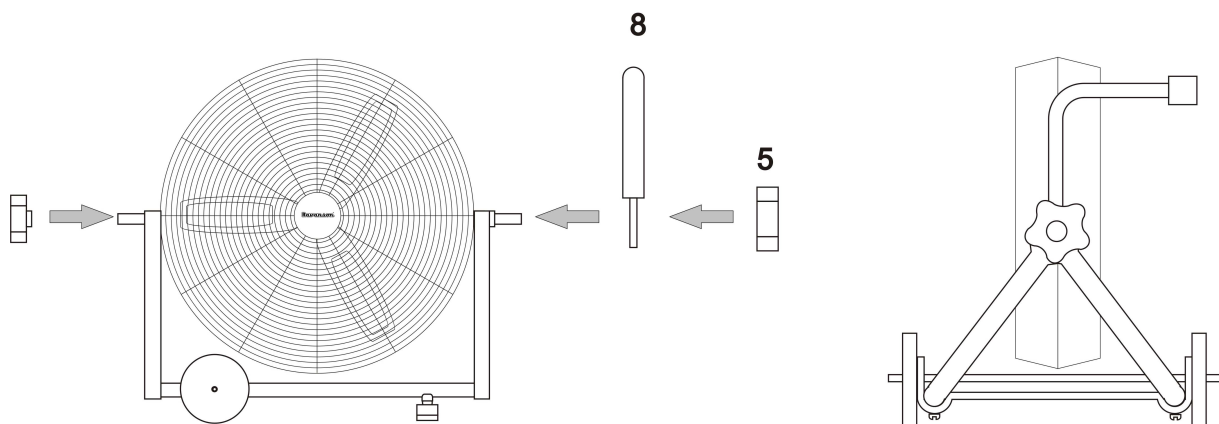

(рис. 2)

**ВНИМАНИЕ!** Убедитесь, что источник питания, к которому вы хотите подключить устройство, соответствует параметрам, указанным на идентификационной табличке.

**ВНИМАНИЕ!** Перед каждым использованием проверить устройство, не имеется ли механических повреждений. Проверить провод электропитания. Если провод электропитания поврежден, нельзя подсоединять устройство к источнику питания.

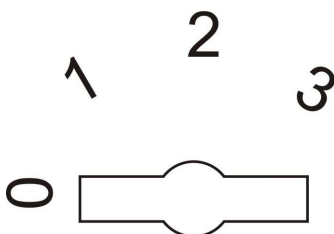

Возможным является установка мощности в позицию от 1 (наиболее медленно) до позиции 3 (наиболее быстро). Позиция „0” – выключение вентилятора

Регулировка угла наклона вентилятора происходит посредством ослабления монтажной гайки (5), установки соответствующего угла и повторной затяжки гайки.

Перед тем, как приступить к техническому уходу, следует удостовериться, что вентилятор отключен от источника питания.

Вентилятор следует чистить смоченной (не мокрой) тряпочкой с использованием нейтрального детергента, никогда с использованием бензина или других растворителей.

#### **Хранение и транспортирование**

Прежде чем спрятать устройство следует подождать, пока оно остынет. Хранить и транспортировать устройство следует в упаковке, защищающей от влаги, пыли и механических повреждений.

#### **Удаление повреждений**

В случае если вентилятор не работает, следует проверить, имеется ли напряжение в электрической розетке. Все ремонты могут выполняться только уполномоченными лицами.

#### **Техническая характеристика**

<b>Напряжение</b>	220–240 В
<b>Частота</b>	50 Гц
<b>Номинальная мощность</b>	160 Вт

Производитель оставляет за собой право на технические изменения!



Данная маркировка обозначает, что настоящее оборудование, по истечении срока его эксплуатации, не может находиться вместе с другими бытовыми отходами.

Пользователь обязан передать его в пункт сбора отработанного электрического и электронного оборудования. Предприятия по сбору отходов, в том числе местные пункты сбора, магазины и районные организации, образуют соответствующую систему приема оборудования такого вида.

Правильная утилизация отработанного электрического и электронного оборудования исключает последствия, вредные для здоровья людей и окружающей среды, вытекающие из наличия опасных компонентов или неправильного складирования и переработки такого оборудования.

В устройстве ограничено применение веществ, отрицательно сказывающихся на окружающей среде в период эксплуатации данного изделия или после его отработки.



CZ



Blahopřejeme Vám k nákupu a vítáme Vás mezi uživateli výrobků Ravanson.  
Před prvním použitím zařízení se řádně seznamte s jeho návodem na obsluhu a uchovejte jej pro případ nutnosti jejího použití v budoucnosti.



Před zahájením používání si přečtěte všechny pokyny a výstrahy týkající se bezpečnosti používání.

Nedodržování níže uvedených výstrah týkajících se bezpečnosti a bezpečnostních pokynů může být příčinou zásahu elektrickým proudem, požáru a /nebo vážného úrazu.

Uchovejte veškeré bezpečnostní výstrahy a pokyny, abyste je mohli využívat i v budoucnosti

### VŠEOBECNÉ BEZPEČNOSTNÍ POKYNY

Toto zařízení smí používat děti starší 8 let, osoby s omezenými fyzickými, smyslovými nebo mentálními schopnostmi, osoby bez zkušeností a znalostí, pokud se to koná pod dozorem a v souladu s návodem na používání zařízení a tyto osoby pochopily nebezpečí spojená s používáním spotřebiče. Děti by se neměly hrát se spotřebičem. Děti nesmí provádět bez dozoru čištění a údržbu zařízení.

**Děti si neuvědomují nebezpečí, která mohou vzniknout během používání elektrických spotřebičů.**

1. Skladujte spotřebič mimo dosah dětí.
2. Nepoužívejte spotřebič, pokud je vodič napájení poškozený.
3. Nikdy netáhněte za vodič během vytahování zástrčky ze zásuvky.
4. Dávejte pozor, aby se vodič napájení nedotýkal ostrých hran, ani nenacházel se poblíž horkých ploch. Poškození vodiče může být příčinou úrazu elektrickým proudem.
5. Nikdy nestavějte zařízení na horké plochy.
6. Zástrčka zařízení musí odpovídat zásuvkám.
7. Je zakázáno jakýmkoliv způsobem zástrčku upravovat.
8. Nepoužívejte spotřebič venku. Nevystavujte spotřebič působení deště. Chraňte proti vlhkosti. Neobsluhujte zařízení mokřima rukama.
9. Neodstraňujte žádnou část krytu.
10. Je třeba věnovat pozornost odstávajícím oděvním součástem, dlouhým vlasům, které se mohou do pohyblivých částí zařízení.
11. Ujistěte se, že zdroj napájení, ke kterému má být zařízení připojeno, odpovídá parametrům uvedeným na popisném štítku.
12. Nikdy nezapínejte do sítě zařízení, které není zcela smontované.
13. Nikdy nepoužívejte zařízení s prasklým nebo poškozeným listem vrtule.
14. Nepoužívejte zařízení v bezprostřední blízkosti vany, sprchy nebo plaveckého bazénu.
15. Dbejte na to, aby vodič a zástrčka nebyly ve styku s vodou nebo s vlhkostí. Nerozprašujte žádné tekutiny na zařízení.
16. Vypínejte zařízení ze sítě tak, že potáhnete za zástrčku; netahejte za vodič.
17. Odpojte zařízení od sítě, pokud je chcete přenést, nebo pokud je nebudete používat po delší dobu.
18. Nepoužívejte zařízení bez ochranných košů.
19. Zařízení je určeno pro domácí používání.
20. Zařízení používejte výhradně pro soukromé účely, způsobem, který je pro zařízení určen. Nepředpokládá se možnost používání zařízení v rámci podnikatelské činnosti.
21. Zařízení dopravujte v původním obalu, chránícím proti mechanickému poškození.
22. Opravu zařízení svěřujte výhradně kvalifikovaným osobám, využívejte původní náhradní díly.
23. Přes používání v souladu s určením a dodržování všech bezpečnostních pokynů není možné úplně odstranit uvedené činitele zbytkového rizika.

**Je zakázáno zakrývat síťový kryt ventilátoru.**

**Pozor! Je zakázáno vkládat jakékoliv věci do sítě koše během provozu ventilátoru.**

## Části

Po otevření obalu zkontrolujte, zda je obsah kompletní.  
Zkontrolujte, zda jednotlivé prvky nejsou poškozené.

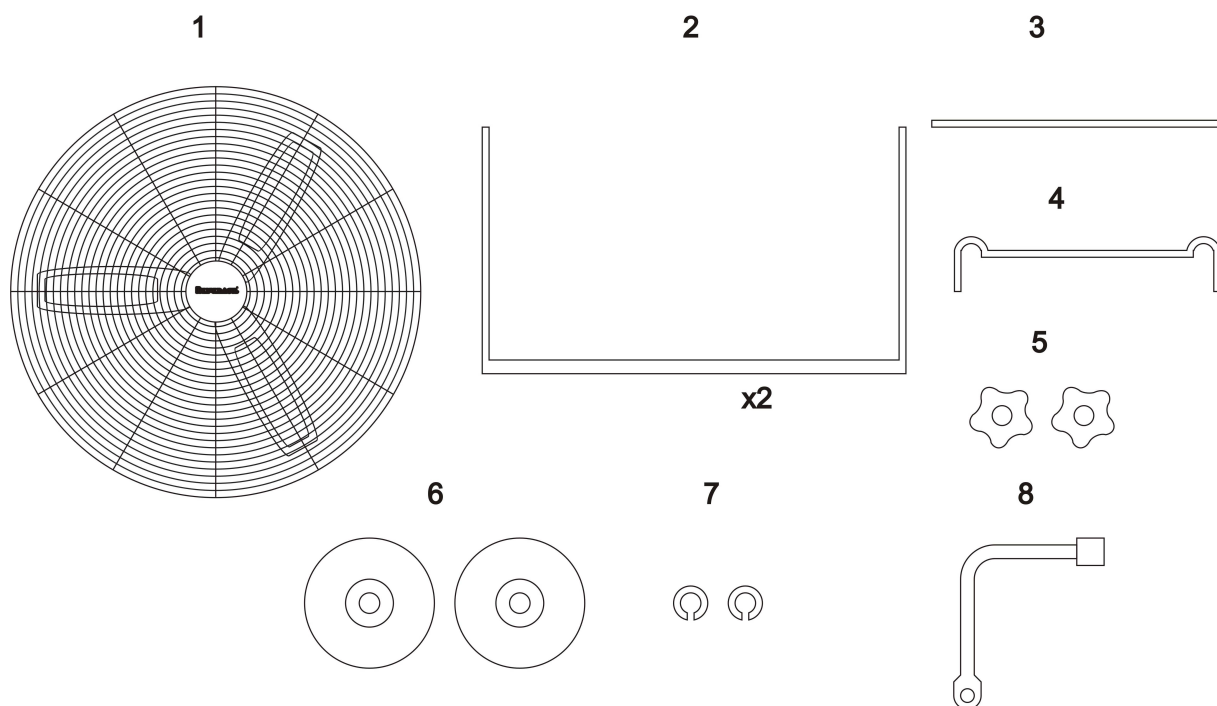

## Namontování:

1. Smontujte nosnou konstrukci podle obr. 1.

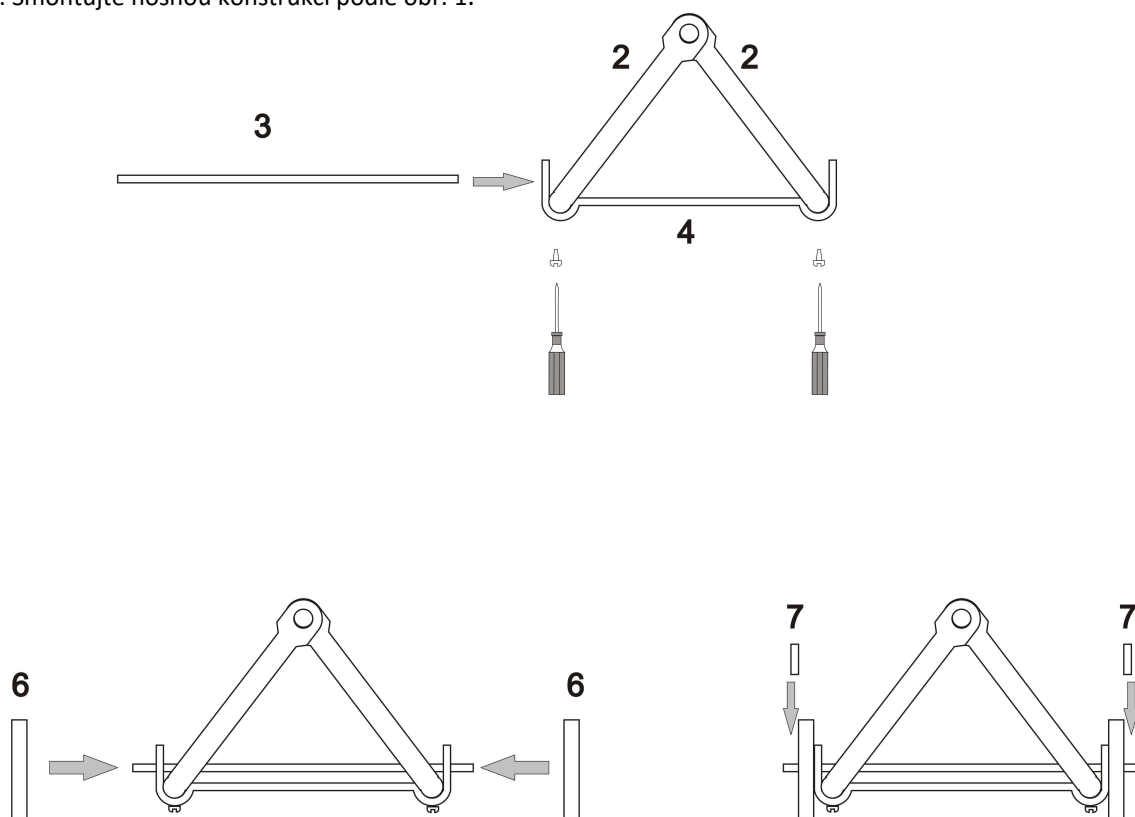

(obr. 1)

2. Ventilátor namontujte na konstrukci v souladu s obr. 2.

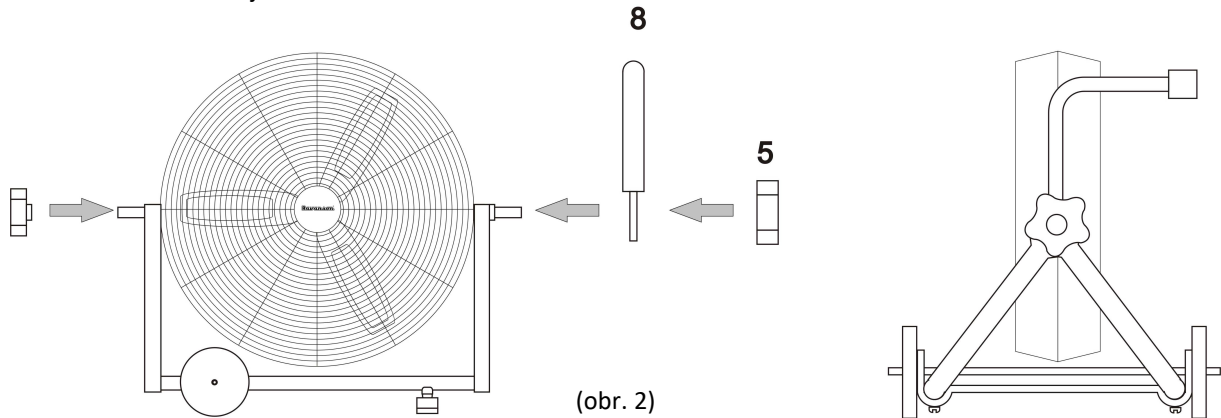

**Pozor! Ujistěte se, že zdroj napájení, ke kterému má být zařízení připojeno, odpovídá parametrům uvedeným na popisném štítku.**

**Pozor! Před každým použitím zkontrolujte zařízení z hlediska mechanických poškození. Zkontrolujte vodič napájení. Pokud je vodič napájení poškozený, nesmí se zařízení připojovat ke zdroji elektřiny.**

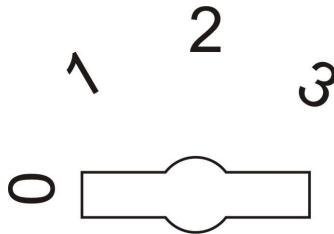

Je možné nastavení výkonu v poloze od 1 (nejpomaleji) do polohy 3 (nejrychleji). Poloha „0” – vypnutí větráku.

Regulaci úhlu sklonu ventilátoru provedeme tak, že povolíme montážní matici (5), nastavíme příslušný uhel a opět ji utáhneme

#### Údržba:

Před zahájením údržby se přesvědčte, že je ventilátor odpojený od zdroje napájení.

Ventilátor čistěte vlhkým (ne mokrým) hadříkem s použitím neutrálního saponátu, nikdy nepoužívejte k tomuto účelu benzín nebo jiná rozpouštědla.

#### Skladování a doprava

Předtím než přístroj odložíte, počkejte, až vychladne. Skladujte a dopravujte v obalu chránícím proti vlhkosti, prachu a mechanickému poškození.

#### Odstraňování poruch

Pokud ventilátor nefunguje, je třeba zkontrolovat, zda je v síti elektřina. Veškeré opravy mohou provádět výhradně oprávněné osoby.

#### Technické parametry

<b>Napětí</b>	220–240 V
<b>Frekvence</b>	50 Hz
<b>Jmenovitý výkon</b>	100 W

Výrobce si vyhrazuje právo provádět technické změny!



Toto označení informuje, že se jim označený spotřebič nesmí po skončení své použitelnosti umísťovat společně s ostatním komunálním odpadem. Povinnosti uživatele je odevzdat tento spotřebič do sběrný elektroodpadu. Provozovatelé sběru, včetně místních sběrů, prodejen a obecních sběrných dvorů, vytvářejí systém umožňující odevzdávání elektrospotřebičů. Správné nakládání s nepoužitelnými elektrospotřebiči přispívá k zamezení důsledků škodlivých pro zdraví lidí a pro životní prostředí, vyplývajících z přítomnosti nebezpečných složek a nesprávného zpracování těchto spotřebičů.

V spotřebiči byly omezeny některé látky, které by mohly negativně působit na životní prostředí jak v době používání výrobku, jak po jeho opotřebením.

SK



Blahoprajeme Vám ku nákupu a vítame Vás medzi užívateľmi výrobkov Ravanson.

Pred prvým použitím zariadenia sa riadne zoznámte s jeho návodom na obsluhu a uchovajte ho pre prípad nutnosti použitia v budúcnosti.



Pred zahájením používania si prečítajte všetky pokyny a výstrahy týkajúce sa bezpečnosti používania.

**Nedodržovanie uvedených výstrah týkajúcich sa bezpečnosti a bezpečnostných pokynov môže byť príčinou zásahu elektrickým prúdom, požiaru a /alebo vážneho úrazu.**

**Uchovajte všetky bezpečnostné výstrahy a pokyny, aby ste ich mohli využívať aj v budúcnosti**

### VŠEOBECNÉ BEZPEČNOSTNÉ POKYNY

Toto zariadenie môžu používať deti staršie 8 rokov, osoby s obmedzenými fyzickými, zmyslovými alebo mentálnymi schopnosťami, osoby bez skúseností a znalostí, pokiaľ sa to koná pod dozorom a v súlade s návodom na používanie zariadenia a tieto osoby pochopili nebezpečenstva spojené s používaním spotrebiča. Deti by sa nemali hrať so spotrebičom. Deti nesmú vykonávať bez dozoru čistenie a údržbu zariadenia.

**Deti si neuvedomujú nebezpečenstva, ktoré môžu vzniknúť pri používaní elektrických spotrebičov.**

1. Skladujte spotrebič mimo dosah detí
2. Nepoužívajte zariadenie, pokiaľ je poškodený vodič napájania.
3. Nikdy netiahnite za vodič pri vyťahovaní zástrčky zo zásuvky.
4. Dávajte pozor, aby sa vodič napájania nedotýkal ostrých hrán, ani sa nenachádzal blízko horkých plôch. Poškodenie vodiča môže byť príčinou úrazu elektrickým prúdom.
5. Nikdy nestávaj zariadenie na horúce plochy.
6. Nepoužívajte spotrebič vonku. Nevystavujte spotrebič pôsobeniu dažďa. Chráňte proti vlhkosti. Neobsluhujte zariadenie mokrými rukami.
7. Neodstraňujte žiadnu časť krytu.
8. Je treba venovať pozornosť odstavajúcim odevným súčiastkam, dlhým vlasom, ktoré sa môžu zapliesť do pohyblivých častí zariadenia.
9. Nikdy nezapínajte do siete zariadenie, ktoré nie je úplne zmontované.
10. Nikdy nepoužívajte zariadenie s prasknutým alebo poškodeným listom vrtule.
11. Nepoužívajte zariadenie v bezprostrednej blízkosti vani, sprchy alebo plaveckého bazénu.
12. Dbajte na to, aby vodič a zástrčka neboli v styku s vodou alebo s vlhkosťou. Nerozprašujte žiadne tekutiny na zariadenie.
13. Vypínajte zariadenie zo siete tak, že potiahnete za zástrčku; neťahajte za vodič.
14. Odpojte zariadenie od siete, pokiaľ ho chcete preniesť, alebo pokiaľ ho nebudete používať cez dlhšiu dobu.
15. Nepoužívajte zariadenie bez ochranných košov.
16. Zariadenie je určené na domáce používanie.
17. Zariadenie používajte výhradne pre súkromné účely, spôsobom, ktorý je pre zariadenie určený. Nepredpokladá sa možnosť používať zariadenie pre podnikateľskú činnosť.
18. Zariadenie dopravujte v pôvodnom obalu, chrániacim proti mechanickému poškodeniu.
19. Opravu zariadenia zverte výhradne kvalifikovaným osobám, využívajte pôvodné náhradné diely.
20. Napriek používaniu v súlade s určením a dodržovaním všetkých bezpečnostných pokynov nie je možné úplne odstrániť uvedené činitele zostatkového rizika.

**Je zakázané zakrývať sieťový kryt ventilátoru.**

**Je zakázané vkladať akékoľvek veci do sieťky koša počas prevádzky ventilátoru.**

**Časti:**

Po otvorení obalu skontrolujte, či je obsah kompletný.  
Skontrolujte, či jednotlivé prvky nie sú poškodené.

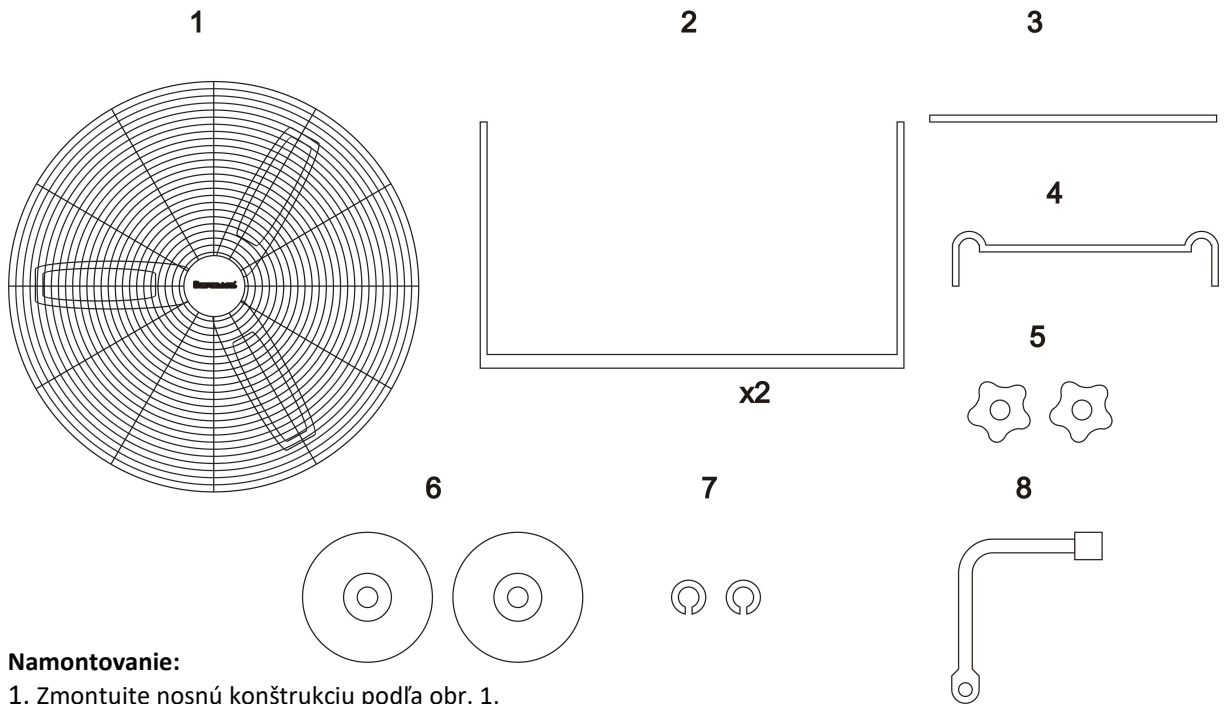

**Namontovanie:**

1. Zmontujte nosnú konštrukciu podľa obr. 1.

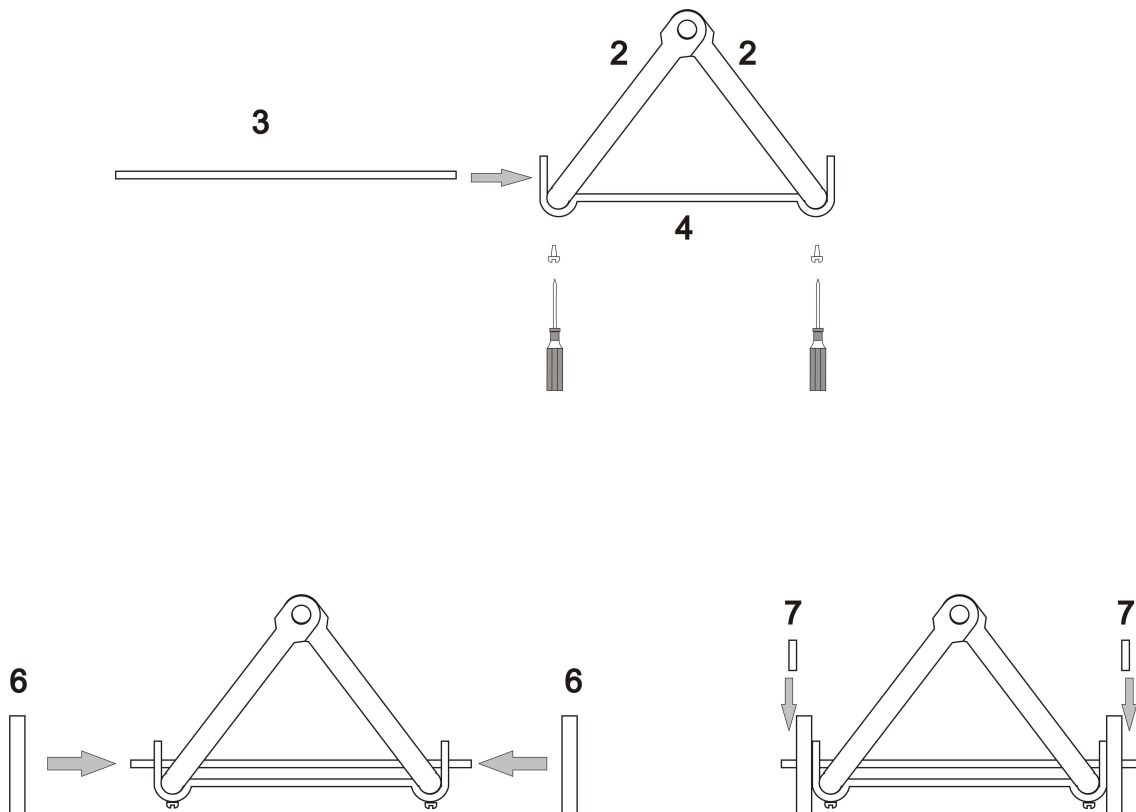

(obr. 1)

2. Ventilátor namontujte na konštrukciu v súlade s obr. 2.

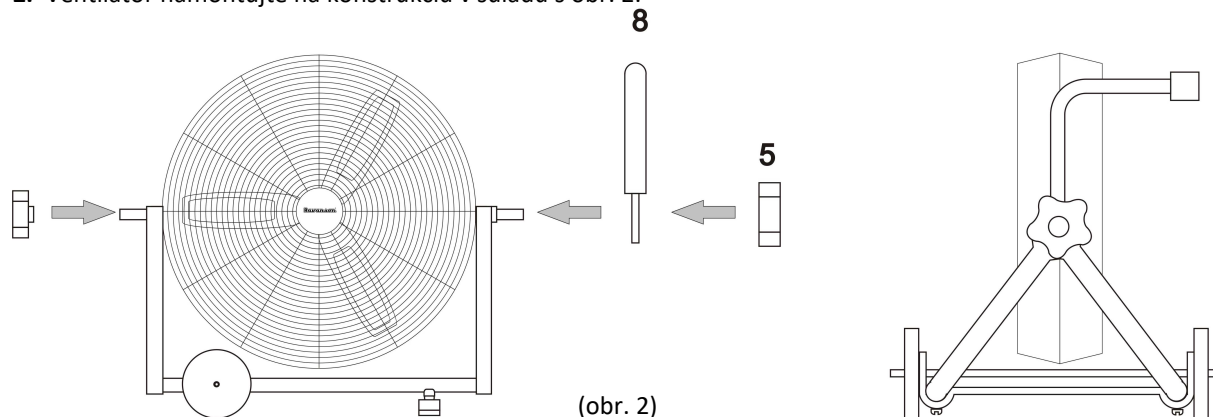

**Upozornenie! Uistite sa, že zdroj napájania, ku ktorému má byť spotrebič pripojený, zodpovedá parametrom uvedeným na štítku.**

**Pred každým použitím skontrolujte zariadenie z hľadiska mechanických poškodení. Skontrolujte vodič napájania. Pokiaľ je vodič napájania poškodený, nesmie sa zariadenie pripojovať ku zdroju elektriny.**

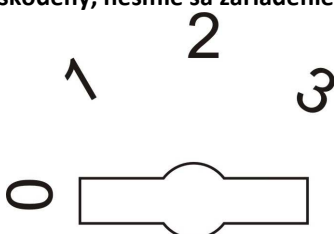

Výkon je možné nastaviť od polohy od 1 (najpomalšie) do polohy 3 (najrýchlejšie). Poloha „0“ – vypnutie vetráku.

Reguláciu uhlu sklonu ventilátoru vykonáme tak, že povolíme montážnu maticu (5), nastavíme príslušný uhol a opäť ju utiahneme.

#### Údržba:

Pred zahájením údržby sa presvedčte, že je ventilátor odpojený od zdroja napájania.

Ventilátor čistite vlhkou (nie mokrou) handrou s použitím neutrálneho saponátu, nikdy nepoužívajte na tento účel benzín alebo iné rozpúšťadla.

#### Skladovanie a doprava

Pred odložením spotrebiča je potrebné počkať, kým vychladne.

Skladujte a dopravujte v obalu chrániacim proti vlhkosti, prachu a mechanickému poškodeniu.

Pokiaľ ventilátor nefunguje, je treba skontrolovať, či je v sieti elektrina. Všetky opravy môžu vykonávať výhradne oprávnené osoby.

#### Technické parametre

Napätie	220– 240 V
Frekvencia	50 Hz
Menovitý výkon	160 W

Výrobca si vyhradzuje právo vykonávať technické zmeny!



Toto označenie informuje, že sa označený spotrebič nesmie po končení svojej použiteľnosti likvidovať spoločne s ostatným komunálnym odpadom.

Povinnosťou užívateľa je odovzdať takýto spotrebič do zberní elektroodpadu. Prevádzkovatelia zberu, vrátane miestnych zberných, predajní a obecných zberných dvorov, vytvárajú dohromady systém umožňujúci odovzdávanie elektrospotrebičov.

Správne nakladanie s nepoužiteľnými elektrospotrebičmi prispieva ku zamedzeniu dôsledkom škodlivým pre zdravie osôb a pre životné prostredie, vyplývajúcim z prítomnosti nebezpečných zložiek a nesprávneho skladovania takého spotrebiča.

V zariadení boli obmedzené niektoré látky, ktoré môžu negatívne pôsobiť na životné prostredie tak v dobe používania výrobku, ako aj po jeho opotrebení.

**SLV**



**Čestitamo Vam za nakup in Vas pozdravljamo med uporabniki izdelkov Ravanson**  
**Pred prvo uporabo aparata pozorno preberite navodila za uporabo in jih hranite za primer, da bi Vam bila potrebna kasneje**

**Pred začetkom uporabe je treba natančno prebrati vsa navodila in opozorila v zvezi z varnostjo uporabe**



**Neupoštevanje spodnjih varnostnih opozoril in navodil lahko povzroči električni udar, požar in/ali hude telesne poškodbe**

**Shranite vsa varnostna opozorila in navodila, da jih boste po potrebi imeli na voljo tudi kasneje**

#### **SPLOŠNA VARNOSTNA NAVODILA**

Ta aparat smejo uporabljati otroci stari 8 let in več ter ljudje z zmanjšanimi čutilnimi ali psihičnimi sposobnostmi ter brez izkušenj in znanj, pod pogojem, da ga uporabljajo pod nadzorom oziroma skladno z navodili za uporabo aparata na varen način in da se te osebe zavedajo nevarnosti povezanih z uporabo aparata. Otroci naj se ne igrajo z aparatom. Otroci ne smejo opravljati čiščenja in vzdrževanja aparata brez nadzora.

**Otroci se ne zavedajo nevarnosti, ki se lahko pojavijo pri uporabi električnih aparatov.**

1. Hranite aparat izven dosega otrok.
2. Ne uporabljajte aparata, če je napajalni vod poškodovan.
3. Nikoli ne izklaplajte vtiča iz vtičnice z vlečenjem za napajalni kabel.
4. Pazite, da napajalni vod ne bo v stiku z ostrimi robovi ali v bližini vročih površin. Poškodovanost kabla lahko povzroči električni udar.
5. Nikoli ne postavljajte aparata na vroče površine.
6. Vtič aparata mora biti skladen z vtičnico.
7. Ni dovoljeno na noben način predelovati vtiča.
8. Ne uporabljajte aparata na prostem. Ne izpostavljajte ga dežju. Ščitite ga pred vlago. Ne uporabljajte aparata, ko imate mokre roke.
9. Ni dovoljeno odstranjati nobenih delov ohišja.
10. Bodite pozorni na morebitne štrleče dele oblačil, dolge lase, ki se lahko zapletejo v gibljive dele aparata.
11. Nikoli ne priklaplajte na tok naprave, ki ni v celoti zmontirana.
12. Nikoli ne uporabljajte naprave s zlomljeno ali drugače poškodovano lopatico propelerja.
13. Ne uporabljajte naprave v neposredni bližini banje ali prhe ali plavalnega bazena.
14. Pazite, da vod in vtič ne prideta v stik z vodo ali vlago. Ne razpršujte nobenih tekočin po napravi.
15. Odklopite napravo od omrežja tako, da držite za vtič; ne vlecite za vod.
16. Odklopite napravo od omrežja, če jo nameravate prenesti ali če ne bo rabljena dlje časa.
17. Ne uporabljajte naprave brez nameščenih zaščitnih okrovov.
18. Aparat je namenjen za uporabo v gospodinjstvih.
19. Aparat se sme uporabljati zgolj z zasebne potrošne namene, za katere je predviden. Ta aparat ni predviden za uporabo v okviru gospodarske dejavnosti.
20. Aparat transportirajte tako, da bo zapakiran v originalni embalaži varujoči aparat pred mehanskimi poškodbami.
21. Popravilo aparata poverite izključno ustrezno usposobljeni osebi, ki bo uporabila originalne nadomestne dele.
22. Kljub uporabi naprave v skladu z namenom in spoštovanju varnostnih navodil ni možno izključiti določenih dejavnikov preostalih tveganj.

**Ni dovoljeno prekrivati mrežastega okrova ventilatorja.**

**POZOR! Ni dovoljeno vstavljati ničesar skozi mrežo okrova tekom dela ventilatorja.**

### Identifikacija

Po odprtju embalaže je treba preveriti completeness vsebine v njej.  
Preveriti, ali posamezni elementi niso poškodovani.

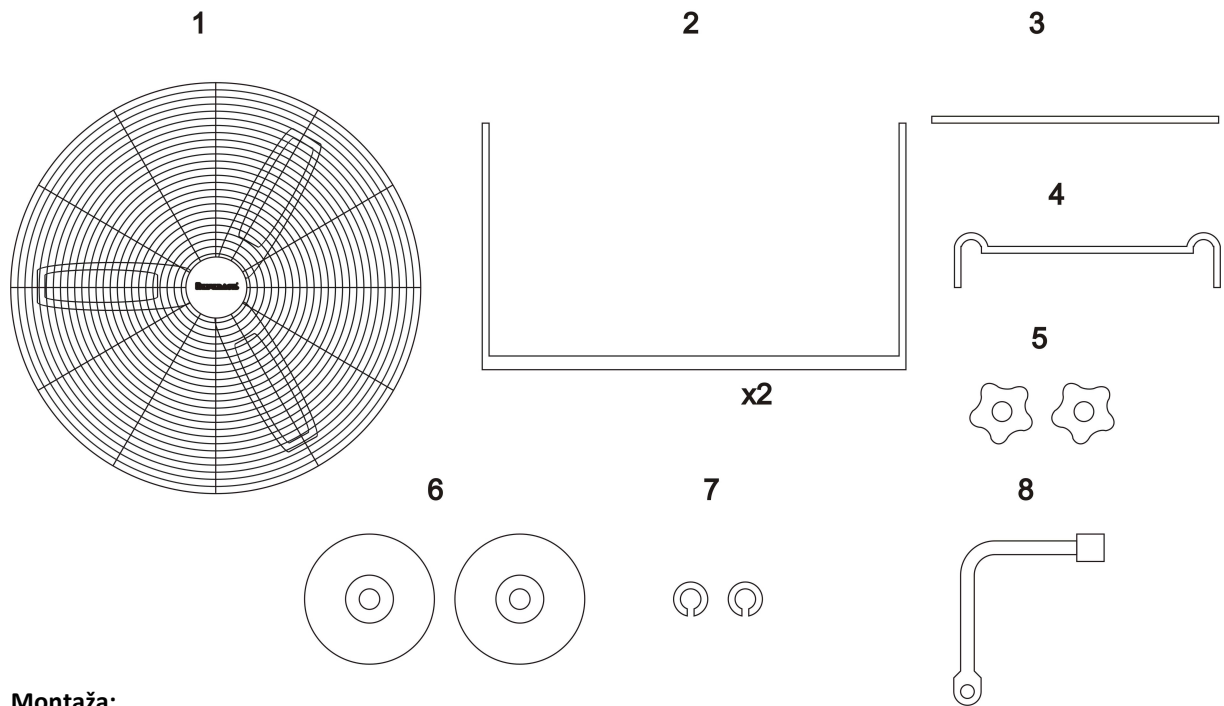

### Montaža:

1. Zmontirati nosilno konstrukcijo skladno s sl. 1.

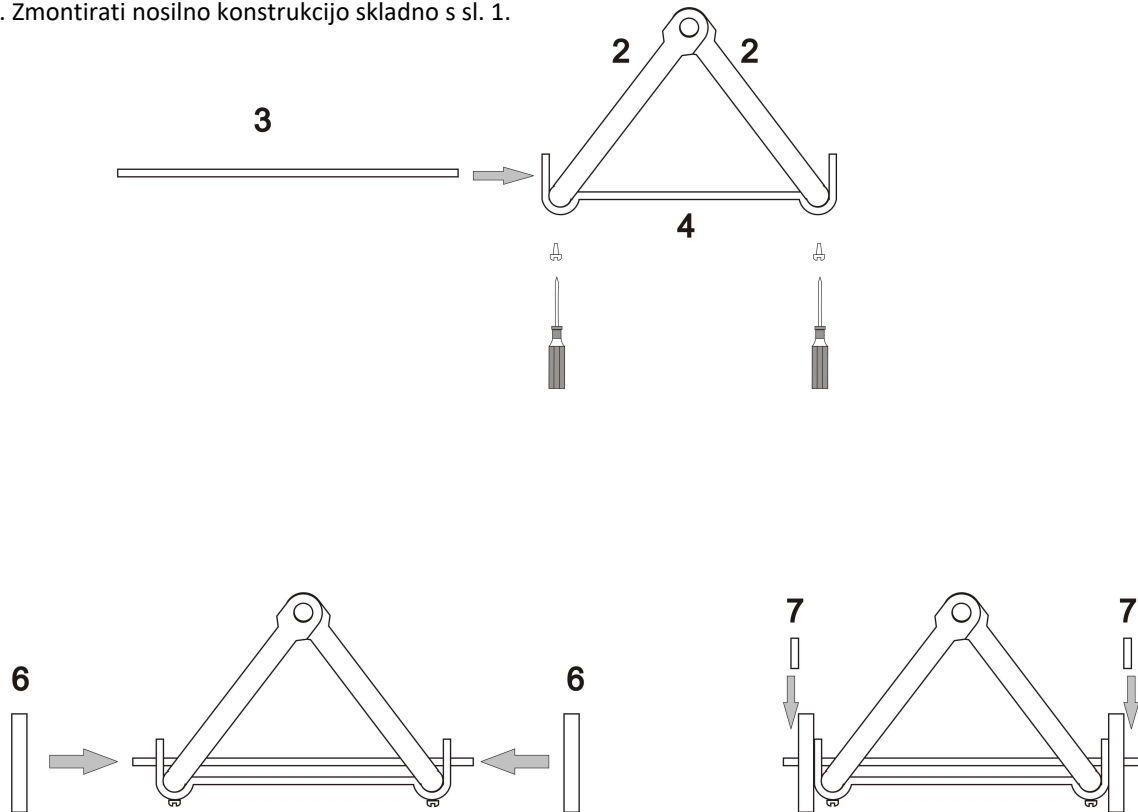

(sl. 1)



2. Zmontirati ventilator na konstrukciji skladno s sl. 2. **8**

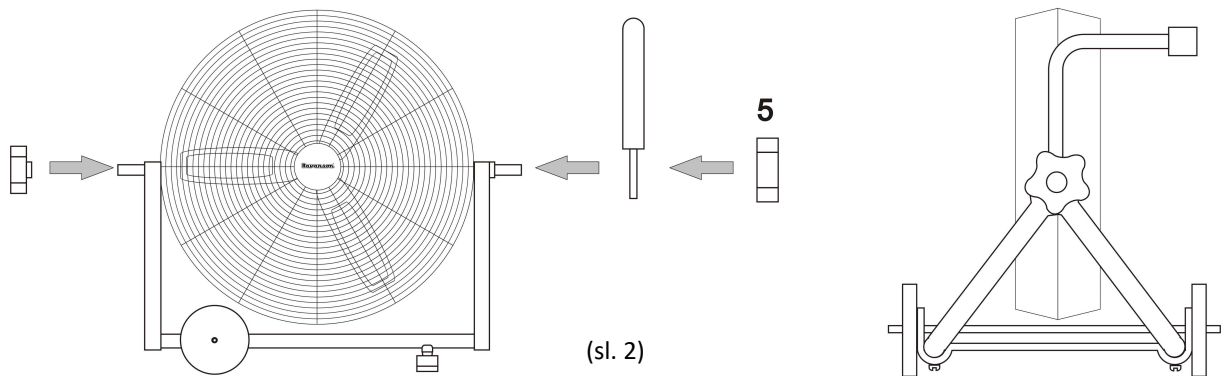

**Pozor! Preverite, ali vir napajanja, na katerega želite priključiti napravo, ustreza parametrom, navedenim na podatkovni ploščici.**

**Pozor! Pred vsakokratno uporabo naprave preverite, ali ni prišlo do kakšne mehanske poškodbe. Preverite napajalni vod. Če je napajalni vod poškodovan, ni dovoljeno priklapljati naprave na vir napajanja.**

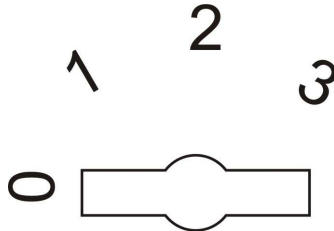

Možna je nastavitve moči od pozicije 1 (najpočasneje) do 3 (najhitreje). Položaj „0“ – izklop ventilatorja.

Nagibni kot ventilatorja se nastavi tako, da se razahlja pritrjevalno matico (5), nastavi ustrezeni nagib ter nazaj pritrdi matico.

### Vzdrževanje

Pred pristopom k vzdrževalnim opravilom se je treba prepričati, ali je ventilator odklopljen od vira napajanja. Ventilator čistite z navlaženo (ne moko) krpo z uporabo nevtralnega detergenta, nikoli ne uporabljajte bencina ali drugih topil.

### Hranjenje in transport

Preden napravo opravite na mesto, kjer jo shranjujete, počakajte, da se ohladi. Napravo hranite in transportirajte v embalaži, zagotavljajoči zaščito pred prahom, vlago in mehanskimi poškodbami.

### Nasveti

V primeru, da ventilator ne bi deloval, je treba preveriti, ali obstaja napetost v napajalni vtičnici. Kakršnakoli popravila naprave smejo opravljati le za to pooblaščen osebe.

### Tehnični parametri

<b>Napetost</b>	220– 240 V
<b>Frekvenca</b>	50 Hz
<b>Nazivna moč</b>	160 W

Proizvajalec si pridržuje pravico do tehničnih sprememb!



Taka označba obvešča, da te opreme po prenehanju njene uporabnosti ni dovoljeno odlagati skupaj z drugimi gospodinjstvi odpadki. Uporabnik jo ima obveznost oddati enotam, ki zbirajo odpadno električno in elektronsko opremo. Enote, ki opravljajo zbiranje te opreme, v tem lokalna zbirna mesta, trgovine in odpadna mesta, ki jih organizirajo enote lokalne uprave, tvorijo ustrezno mrežo odjemnih mest, na katerih je možno oddati odpadno opremo.

Ustrezno ravnanje z izrabljeno električno in elektronsko opremo pomaga preprečevati negativne posledice za zdravje ljudi in naravnega okolja, ki bi jih lahko povzročili v tej opremi nahajajoče se nevarne sestavine ter neustrezno skladiščenje in predelava take opreme.

Za izdelavo naprave so v zmanjšanem obsegu uporabljene nekaterih snovi, ki bi lahko negativno vplivale na okolje tekom in po prenehanju uporabe naprave.

LT



Sveikiname Jus nusipirkus mūsų prietaisą ir džiaugiamės, kad tapote Ravanson produktų naudotoju.

Prieš pradėdami naudoti prietaisą, atidžiai perskaitykite šią naudojimo instrukciją. Saugokite šią instrukciją, kad galėtumėte ja pasinaudoti ateityje.

Prieš pradėdami naudoti prietaisą, atidžiai perskaitykite visas saugos nuorodas ir perspėjimus.

Žemiau pateikiamų saugos nuorodų nesilaikymas gali sukelti elektros smūgį ir/arba kitus sužeidimus.

Saugokite šį vadovą tam, kad galėtumėte pasinaudoti juo ateityje.

## BENDROS SAUGOS NUORODOS

Šį prietaisą gali naudoti 8 metų ir vyresni vaikai bei asmenys, kurių fiziniai, jutimo ir protiniai gebėjimai yra silpnesni, arba neturintieji patirties ir žinių su sąlyga, kad jie bus išmokyti saugiai naudotis prietaisu ir prižiūrėti siekiant užtikrinti, kad jie saugiai naudotų prietaisą, ir supažindinti su susijusiais pavojais. Vaikai negali žaisti su šiuo prietaisu. Valyti ir taisyti prietaiso vaikai be suaugusiųjų priežiūros negali.

Vaikai nesuvokia pavojaus, kuris gali kilti naudojant elektrinius prietaisus.

1. Prietaisą laikykite vaikams nepasiekiamoje vietoje.
2. Nesinaudokite prietaisu, jeigu pažeistas jo maitinimo laidas.
3. Išjungdami prietaisą niekada netraukite už laido.
4. Elektros laidas neturi liesti aštrių paviršių, arba būti arti karštų paviršių. Pažeistas maitinimo laidas gali sukelti elektros smūgį.
5. Niekada nestatykite prietaiso ant karštų paviršių.
6. Nenaudokite prietaiso lauke. Saugokite prietaisą nuo lietaus ir drėgmės. Nesinaudokite prietaisu šlapiomis rankomis.
7. Prietaiso kištukas turi atitikti elektros lizdus.
8. Kištuko jokių būdu negalima modifikuoti.
9. Negalima nuimti korpuso dalių.
10. Atkreipkite dėmesį į garderobo dalis, ilgus plaukus, nes juos gali įtraukti judančios prietaiso dalys.
11. Neįjunkite prietaiso į elektros tinklą, jei prietaisas nėra surinktas.
12. Nenaudokite prietaiso, jei jo sraigto mentelė yra pažeista.
13. Nenaudokite prietaiso šalia vonios, dušo arba baseino.
14. Saugokite maitinimo laidą ir kištuką nuo vandens ir drėgmės. Nepurškite ant prietaiso jokių skysčių.
15. Išjunkite prietaisą iš elektros lizdo, laikydami už paties kištuko, o ne traukdami už laido laikydami už kištuką.
16. Jei ketinate pernešti prietaisą arba jis nebus naudojamas ilgą laiką, atjunkite jį nuo elektros tinklo.
17. Nenaudokite prietaiso be apsauginio krepšelio
18. Prietaisas skirtas naudoti namų ūkyje.
19. Prietaisas turi būti naudojamas tik asmeniniams tikslams. Šis prietaisas nėra skirtas naudoti biznio tikslais.
20. Prietaisą transportuokite originalioje pakuotėje, saugančioje nuo mechaninių pažeidimų.
21. Prietaiso remontą turi atlikti kvalifikuotas personalas, naudojant originalias atsargines dalis.
22. Nors įrengimas bus naudojamas pagal paskirtį ir bus laikomasi visų saugumo nuorodų, negalima visiškai pašalinti nustatytų mažos rizikos veiksnių.

**Neuždenkite ventiliatoriaus korpuso.**

**ĮSPĖJIMAS!**

**Neįdėkite jokių elementų ant krepšelio, kai ventiliatorius veikia.**

### Prietaiso konstrukcija:

Atidarius pakuotę patikrinkite ar yra visi prietaiso elementai.  
Patikrinkite ar prietaiso elementai nėra pažeisti.

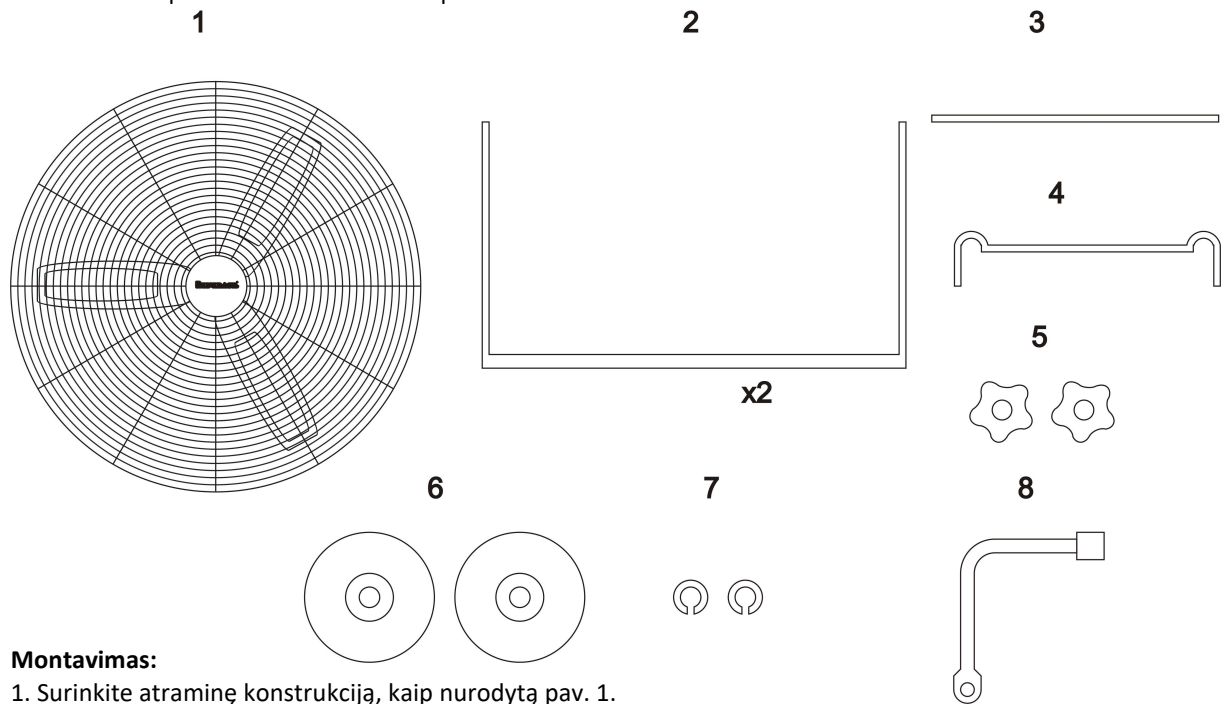

### Montavimas:

1. Surinkite atraminę konstrukciją, kaip nurodytą pav. 1.

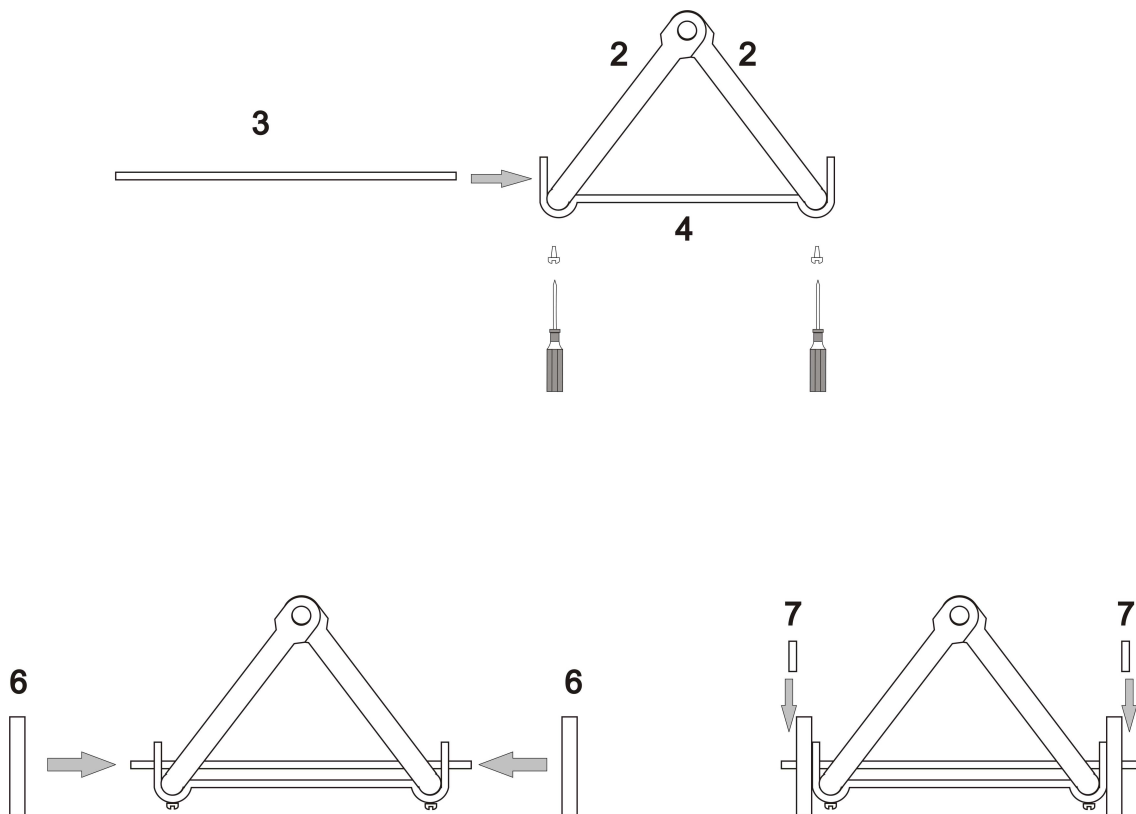

(pav. 1)

2. Užmontuokite ventiliatorių ant rėmo (žiūrėkite) pav.2.

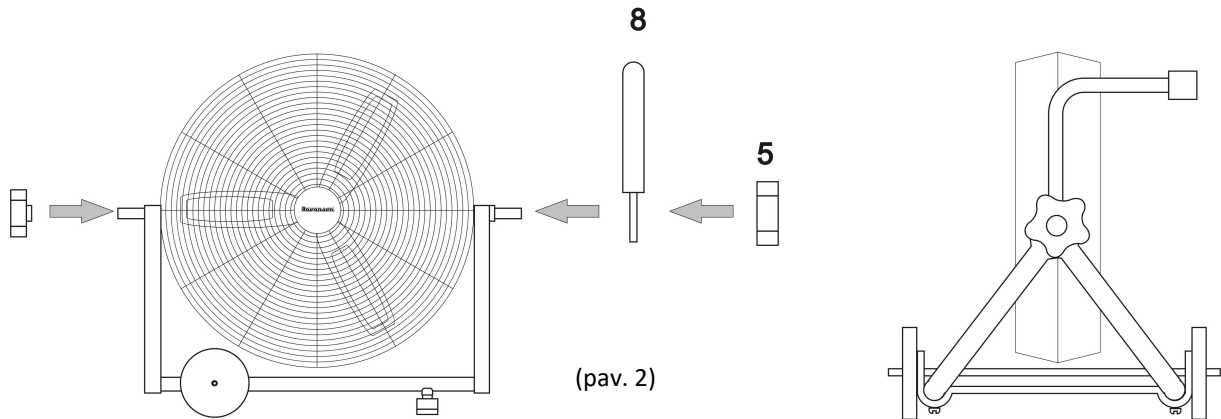

**Demėsiio! būtina patikrinti ar maitinimo šaltinis prie kurio turėtų būti prijungtas įrengimas, atitinka pateiktiems vardinėje kortelėje parametrams.**

**Prieš kiekvieną naudojimą patikrinkite ar prietaisas nėra pažeistas. Patikrinkite maitinimo laidą. Jei prietaiso maitinimo laidas yra pažeistas jokių būdų negalima jo įjungti į elektros tinklą.**

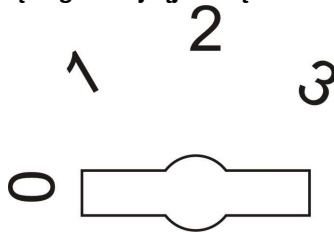

Prietaiso galia galima nustatyti pozicijose nuo 1 (lėčiausiai) iki 3 (greičiausiai). Padėtis „0“ – ventiliatoriaus išjungimas.

Norėdami nustatyti ventiliatoriaus posvyrio kampą atlaisvinkite montavimo veržlę (5), nustatykite pageidaujamą kampą ir vėl užveržkite montavimo veržlę.

#### **Priežiūra:**

Prieš atlikdami priežiūros darbus įsitikinkite, kad prietaiso kištukas yra ištrauktas iš elektros lizdo.

Ventiliatorių valykite drėgnu (ne šlapiu) skudurėliu su švelnia valymo priemone. Niekada nenaudokite benzino ar kitų tirpiklių.

#### **Laikymas ir transportavimas**

Prieš padėdami prietaisą saugoti, palaukite kol atšąs. Prietaisą laikykite ir transportuokite pakuotėje, saugančioje nuo dulkių, drėgmės ir mechaninių pažeidimų.

#### **Defektų šalinimas**

Jei ventiliatorius neveikia, patikrinkite ar elektros lizde yra įtampą. Prietaiso remontą gali atlikti tik įgaliotas asmuo.

#### **Techniniai duomenys**

<b>Įtampa</b>	220–240 V
<b>Dažniai</b>	50 Hz
<b>Nominali galia</b>	100 W

Gamintojas pasilieka teisę įvesti techninius pakeitimus!



Perbrauktos šiukšlinės ženklas informuoja, kad šių gaminių negalima šalinti su nerūšiuotomis buitinėmis atliekomis.

Vartotojas privalo pristatyti panaudotą prietaisą į specialų elektros ir elektroninės įrangos surinkimo punktą. Panaudotos elektros ir elektroninės įrangos surinkimo punktai, tame tarpe vietiniai punktai, parduotuvės bei savivaldybės punktai sudaro tinklą, kuriuo dėka galima tinkamai utilizuoti panaudotus prietaisus.

Tinkamas elektros ir elektroninės įrangos atliekų šalinimas padeda išvengti kenksmingų žmogaus sveikatai ir aplinkai padarinių, atsirandančių dėl elektros ir elektroninės įrangos atliekose esančių pavojingų medžiagų ir dėl netinkamo tokios įrangos saugojimo ir perdirbimo.

Įrenginys turi sumažintą kenksmingų medžiagų, turinčių neigiamą poveikį aplinkai, kiekį.

## EST

Õnnitleme ostu eest ja tere tulemast Ravanson toodete kasutajate hulka.



Enne seadme esmakasutamist tutvuge hoolikalt kasutusjuhendiga ja hoidke see alles juhuks, kui tulevikus peaksite seda vajama.

Enne esmakasutamist lugege läbi kõik seadme ohutut kasutamist puudutavad juhised ja hoiatused.



Allpool toodud seadme ohutut kasutamist puudutavate hoiatuste ja juhiste eiramine võib põhjustada elektrilöögi, tulekahju, ja/või raskete vigastuste teket.

Hoidke alles kõik ohutut kasutamist puudutavad hoiatused ja juhised, et võiksite neid tulevikus vajadusel uuesti kasutada.

### OHUTU KASUTAMISE ÜLDJUHISED

Seda seadet võivad kasutada vähemalt 8-aastased lapsed ning füüsilise, sensoorse või vaimse puudega või kogemuste ja teadmisteta isikud juhul, kui nende üle teostatakse järelevalvet ja kui see toimub kooskõlas kasutusjuhendiga ning need isikud on teadlikud seadme kasutamise kaasnevatest ohtudest. Ärge lubage lastel seadmega mängida. Seadme puhastamist ja hooldust ei tohi teostada järelevalveta lapsed.

**Lapsed ei anna endale aru ohtudest, mis võivad kaasneda elektriseadmete kasutamisega.**

1. Hoidke seadet lastele kättesaamatus kohas.
2. Ärge kasutage seadet, kui selle toitejuhe on vigastatud.
3. Pistiku võtmisel võrgukontaktist ärge tõmmake kunagi juhtmest.
4. Jälgige, et toitejuhe ei puutuks kokku teravate äärtega ega satuks kuumade pindade lähedusse. Toitejuhtme vigastamine võib põhjustada elektrilööki.
5. Ärge pange seadet kunagi kuumadele pindadele.
6. Ärge kasutage seadet välistingimustes. Ärge jätke seadet vihma kätte. Kaitske seadet niiskuse eest. Ärge käsitsege seadet märjade kätega.
7. Ärge eemaldage ühtegi korpuse osa.
8. Pöörake tähelepanu lahtistele rõivaosadele, pikkadele juustele, et need ei satuks seadme liikuvate elementide vahele.
9. Ärge ühendage võrgukontakti seadet, mis ei ole täielikult paigaldatud.
10. Ärge kasutage pragunenud või kahjustatud tiivaga seadet.
11. Ärge kasutage seadet vanni, duši või ujumisbasseini vahetus läheduses.
12. Vältige toitejuhtme kokkupuudet vee või niiskusega. Ärge pihustage seadmele vedelikke.
13. Võtke seade võrgukontaktist, pistikust kinni hoides; ärge tõmmake juhtmest.
14. Võtke seade toiteallikast välja enne selle teiseldamist või kui seda pikemat aega ei kasutata.
15. Ärge kasutage seadet ilma turvakorvideta.
16. Seade on ette nähtud koduses majapidamises kasutamiseks.
17. Seadet tuleb kasutada ainult isiklikul otstarbel, mis on seadme kasutamiseks ette nähtud. Seade ei ole ette nähtud kasutamiseks tööstusotstarbel kasutamiseks.
18. Transportige seadet originaalpakendis, mis kaitseb seda mehaaniliste kahjustuste eest.
19. Seadme remont tuleb tellida ainult kvalifitseeritud isikult, kes kasutab originaalseid varuosasid.
20. Hoolimata seadme eesmärgipärasest kasutamisest ja kõikide ohutusreeglite järgimisest ei ole võimalik täielikult välistada teatavaid riskitegureid.

**Ärge katke kinni ventilaatori võrgust korpust.**

**TÄHELEPANU! Ärge pange esemeid korvi võrku ventilaatori töötamise ajal.**

**Identifikatsioon:**

Pärast pakendi avamist kontrollige selle kompleksust.  
Kontrollige, kas üksikud elemendid ei ole kahjustada saanud.

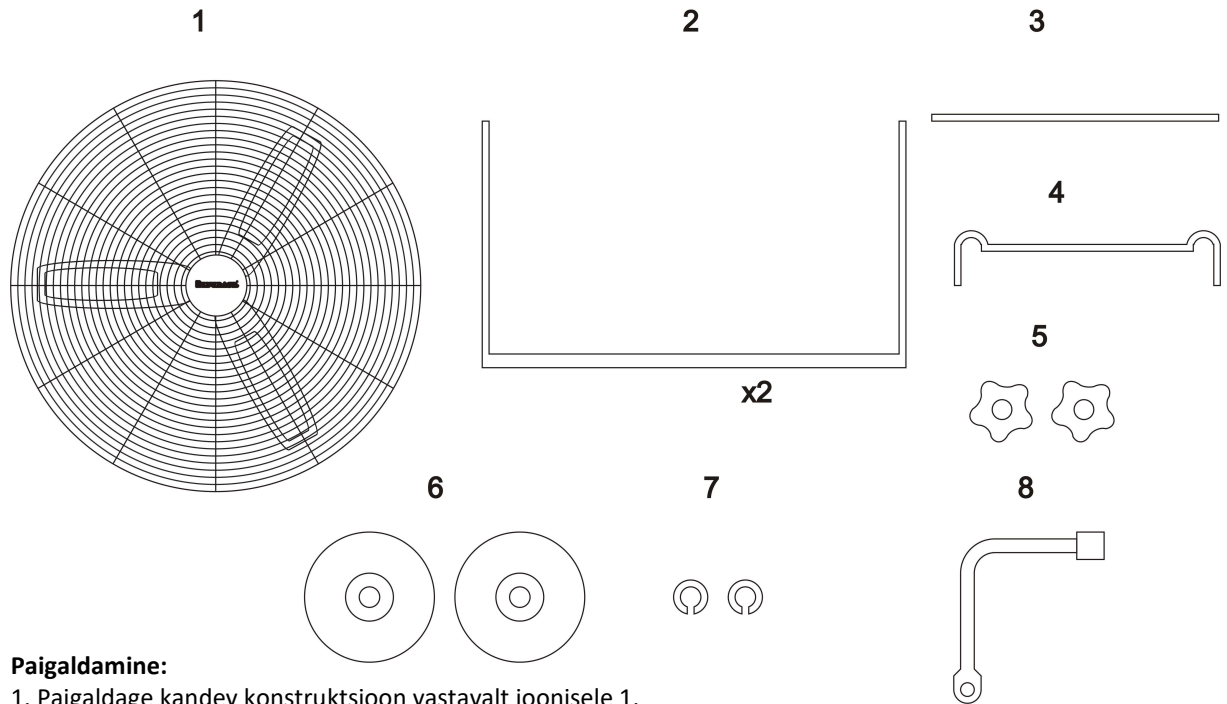

**Paigaldamine:**

1. Paigaldage kandev konstruktsioon vastavalt joonisele 1.

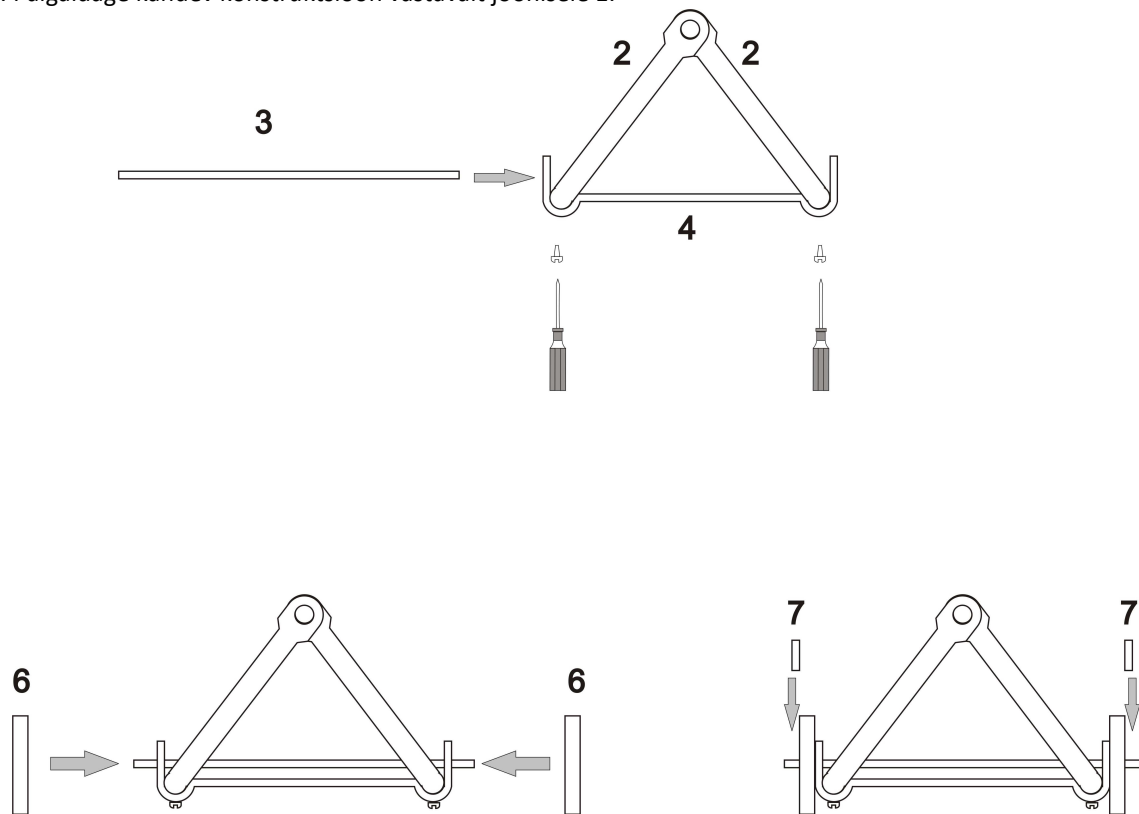

(joonis 1)

2. Paigaldage ventilaator konstruktsioonile vastavalt joonisele 2.

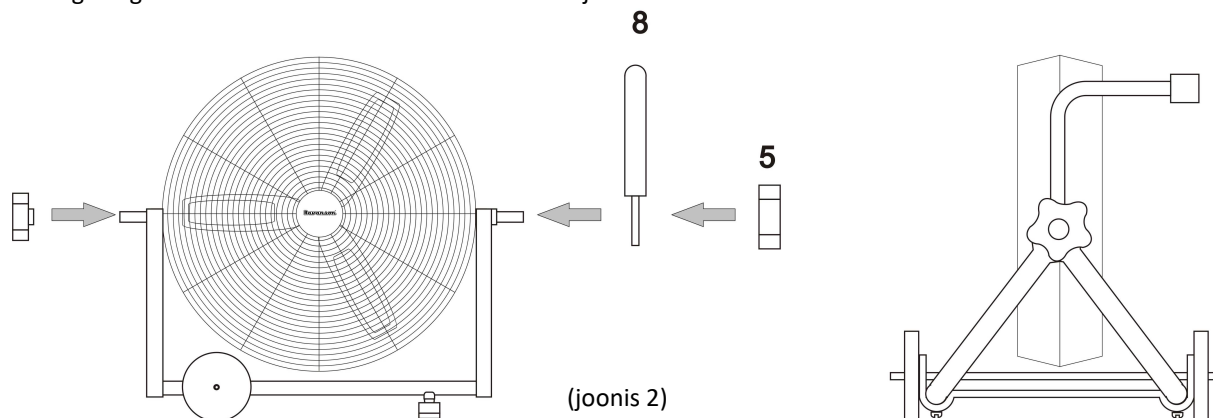

**Tähelepanu!** Veenduge, et toiteallika parameetrid, kuhu tahate seadme ühendada, vastavad seadme andmesildil märgitud andmetele.

**Tähelepanu!** Kontrollige seadet enne igakordset kasutamist mehaaniliste kahjustuste seisukohalt. Kontrollige toitejuhet. Juhul, kui toitejuhe on kahjustatud, ei tohi seadet ühendada toitevõrku.

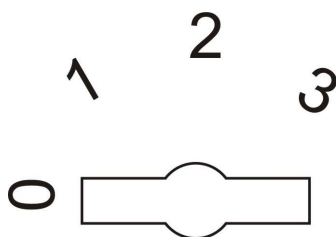

Võimalik on kiiruse seadistamine alates 1 (kõige aeglasem kiirus) kuni kiiruseni 3 (kõige kiirem). Positsioon „0” – ventilaatori välja lülitamine.

Ventilaatori kaldenurka saab reguleerida, lõdvendades paigaldusmutrit (5), seejärel reguleerige vastav nurk ja keerake mutter uuesti kinni.

### Hooldus:

Enne seadme hooldamist tuleb kontrollida, kes ventilaator on toiteallikast välja võetud.

Puhastage ventilaatorit niiske (mitte märja) lapiga, kasutades sealjuures neutraalset pesuvahendit. Ärge kasutage puhastamiseks bensiini ega teisi lahusteid.

### Hoiustamine ja transport

Mikserkannu tuleb hoiustada pakendis, mis kaitseb seda mehaaniliste kahjustuste, niiskuse ja tolmu juurdepääsu eest.

Juhul, kui ventilaator ei käivitu, tuleb kontrollida, kas võrgupeses on toitepinge. Ventilaatori parandamist võivad teha vastavate volitustega isikud.

### Tehnilised andmed

<b>Pinge</b>	220–240 V
<b>Sagedus</b>	50 Hz
<b>Nimivõimsus</b>	160 W

Tootja jätab endale õiguse tehniliste muudatuste tegemiseks!



Selline märgistus informeerib, et seadet ei või pärast selle kasutamise lõpetamist käidelda koos olmeprügiga.

Kasutaja on kohustatud selle üle andma kasutatud elektri- ja elektroonilisi seadmeid koguvale üksusele. Kogumist korraldab üksus, sealhulgas kohalikud kogumispunktid, kauplused ja omavalitsusüksused moodustavad selle seadme utiliseerimist võimaldava süsteemi.

Kasutatud elektri- ja elektrooniliste seadmete õige käitlemine võimaldab vältida inimese tervisele ja keskkonnale ohtlikke tagajärgi, mida põhjustavad neis sisalduvad ohtlikud ained ja selliste seadmete ebaõige ladustamine ja töötlemine.

Seadmes on piiratud mõningate ainete hulka, mis võiksid avaldada kahjulikku mõju keskkonnale toote kasutamise ja utiliseerimise ajal.